



Mienta[®]

SWIFT - Hand Blender - HB111735A

Instruction Manual

www.mienta.fr



Mienta

| ml | oz |
|-----|----|
| 700 | 24 |
| 600 | 20 |
| 500 | 16 |
| 400 | 12 |
| 300 | 8 |
| 200 | 4 |
| 100 | |

Mienta®

| | | |
|-----------|--------------------------------------|-----------|
| EN | Instruction Manual | 04 |
| | Hand Blender - SWIFT - HB111735A | |
| FR | Mode D'emploi | 10 |
| | Mixeur plongeant - SWIFT - HB111735A | |
| AR | كتيب الاستخدام | 22 |
| | مضرب غاطس - SWIFT - HB111735A | |

Safety Instructions

Please carefully read the instructions before using your appliance for the first time. Any use that does not conform to the following instructions does not hold

Mienta accountable and cancels your product's warranty.

- Keep these instructions, warranty card, purchase receipt and, if possible, the box, together with inner packaging.
- Keep the appliance and its cord out of reach of children.
- This appliance can be used by persons with reduced physical, sensory or mental capabilities, or lack of experience and knowledge, if they have been given supervision or instructions concerning the usage of the appliance by a person responsible for their safety.
- Children should be supervised to ensure that they do not play with the appliance.
- Never allow children to use the appliance alone.
- Make sure that the voltage rating of your appliance is compatible with that of your household's electrical supply.
- This appliance matches the current security directives.
- Any connection error cancels the appliance's warranty.
- This appliance has been designed for domestic use only. Any commercial use, misuse or failure to conform to the instructions cancels the warranty and frees **Mienta** from all responsibilities.
- Keep the appliance away from water splashes.
- Never use this appliance if it is not working properly or has any signs of damage. In such cases, directly contact an authorized **Mienta** service center.
- Any intervention other than cleaning and normal maintenance must be carried out by an approved **Mienta** service center.
- Never leave the power cord near a source of heat or over sharp edges.
- Do not use the appliance if the power cord or the plug is damaged. To avoid accidents, they must be replaced at an authorized **Mienta** service center.
- Do not use the chopper attachment if the blade, the container or the lid is damaged.
- For your own safety, only use the spare parts and accessories that are original and suitable for your appliance.
- Never touch any rotating or moving parts always wait for them to stop operating.
- The blades are very sharp and can cause serious injury! Take care when handling them, while emptying the bowl or during the cleaning process. Always remove the blade before pouring contents from the bowl.
- Do not use the appliance for any purpose other than those described in these instructions.
- Always unplug the appliance when not in use, before assembling and disassembling, or cleaning.
- Always switch off the appliance and unplug before changing the accessories.
- Do not leave the appliance unattended while plugged in.
- Do not use outdoors.
- Never immerse the unit in water or any other liquid, or come into contact with them. Do not use it with wet hands.
- This appliance is intended to be used in households and similar applications such as:
 - Staff kitchen areas in shops, offices and other working environments
 - Farm houses
 - Clients in hotels, motels and other residential type of environments
 - Bed and breakfast type of environments
- Keep the utensils (spoons, spatula) or any other object away from moving parts whilst the appliance is connected to the power supply to prevent any injury or damage to the appliance.
- Always turn off the appliance and wait for it to completely stop before removing the accessories.
- Do not misuse the cord by carrying the appliance from it or by pulling it to disconnect the appliance from the main. Instead, grasp the plug and pull it to disconnect the appliance.

Before using your appliance, you must familiarize yourself with its different components.

Components

1. Stepless speed button
2. Motor unit
3. Removable stainless steel blending shaft
4. Beaker
5. Whisk
6. Whisk gearbox
7. Chopper gearbox
8. Chopper bowl
9. Chopper blade

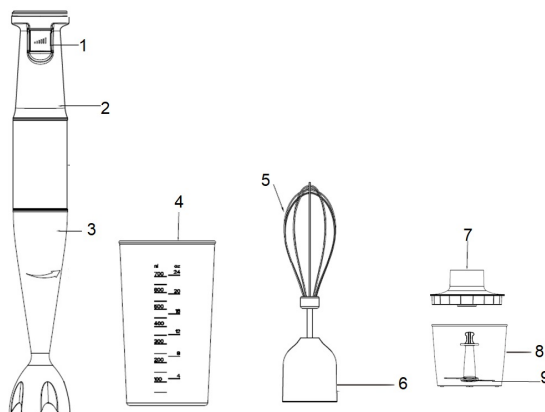

Operating instructions:

Before the first use, Unpack your appliance by removing all packing material. Clean the beaker, the whisk, the chopper blade and the chopper bowl using warm water with dishwashing liquid. You can clean the removable blending shaft using warm water with dish washing liquid without permitting water to get inside it (see cleaning and maintenance part). For the motor unit, the whisk gear box and the chopper gear box, use a damp cloth to wipe it. Do not wash them in water or pass it under running water. You can clean the blending shaft for the first time by holding the hand blender and put it in the measuring cup half filled with water and turn on the hand blender to make it run for a few seconds. **Please Note that The running time without load cannot exceed 15 seconds.**

1- Using the stainless steel removable blending shaft:

The hand blender is suitable for making sauces, soups, mayonnaise and baby food.

- 1- Insert the blending shaft into the motor unit and turn it anti-clockwise (Fig.1) until it locks in place.
- 2- Plug the appliance into the wall socket.
- 3- Pour the ingredients to be blended in the beaker or any other bowl/pan.



4- Put the blending shaft into the food to be blended. **Do not let the liquid exceed 2/3 the blending shaft.**

5- Hold the appliance tightly then press the stepless speed button to start operating. To increase the speed, press the speed button deeper. To get the highest speed, press the speed button to its lowest position.

-- The hand blender is equipped with a stepless speed switch for Variable Speeds: One squeeze, all speeds. The more you press, the higher the speed. The higher the speed, the faster and finer the blending and chopping results.

Caution:

Do not operate the hand blender for more than 60 seconds at a time. You must rest the hand blender for 10 minutes between two consecutive operating cycles.

6- To stop the appliance, just release the stepless speed button.

7- After the blending is completed, disconnect the hand blender from the wall socket. Then remove the blending shaft from the motor unit.

8- Remove the blended food from the measuring cup for serving.

Important notes:

- The hand blender is not designed to use over a heating source. To use the hand blender in a saucepan, make sure to remove the pan from above the stove first.
- To achieve best blending results and to reduce splattering (especially hot food or liquids), use deep containers.
- Always inspect the blender shaft before each use.
- Do not use the hand blender for more than 60 seconds at a time, and always allow it to cool down before using again.

2- Using the chopper attachment:

You can chop meat, cheese, onions, garlic, carrots, walnuts, almonds, prunes, herbs, bread, biscuits and nuts, but do not chop extremely hard foods like nutmeg, coffee beans, ice cubes, spices or chocolate, as these foods will damage the chopper blade.

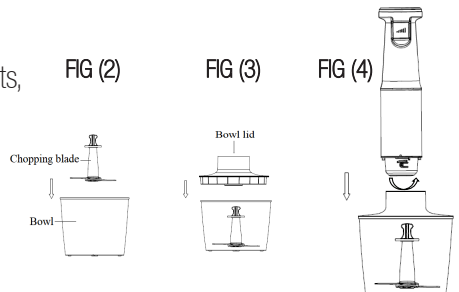

Before chopping:

- Remove any bones, tendons, and gristles from meat.
- Precut meat (2x2x2 cm), cheese, onions (100 g), garlic, carrots (200 g), etc. . . .
- Remove stalks from herbs and un-shell nuts.

1- Place the bowl on a clean and level surface, then insert the chopping blade into the bowl (Fig.2).

2- Put the food to be chopped into the bowl. Then fit the chopper lid and lock it in place (Fig,3).

3- Plug the appliance into the wall socket.

4- Place the motor unit on the chopper assembly and lock it in place by turning the motor unit in anti-clockwise direction (Fig.4). And then press the stepless speed button to start operating. To increase the speed, press the speed button deeper. To get the highest speed, press the speed button to its lowest position.

Caution:

Do not operate the hand blender for more than 60 seconds at a time. You must rest the hand blender for 10 minutes between two consecutive operating cycles.

5- To stop the appliance, release the stepless speed button.

6- After the chopping is completed, disconnect the hand blender from the wall socket then remove the motor unit from the bowl by turning the motor unit clockwise.

7- Remove the chopped food from the bowl for serving

For your convenience, **Mienta** has prepared the below table to help you obtain the best results of your chopper attachments

| Food | Max. Quantity | Max. Time seconds (*) |
|----------------|---------------|-----------------------|
| Meat | 300 grams | 5 |
| Herbs | 20 grams | 20 |
| Nuts | 200 grams | 30 |
| Cheese | 150 grams | 30 |
| Bread | 1 slice | 50 |
| Hardboiled egg | 2 eggs | 5 |
| Onions | 100 grams | 10 |
| Vegetables | 300 grams | 30 |

* To obtain best results, you must operate the appliance in short bursts.

FIG (5)



3- Using the Whisk attachment:

The whisk attachment is used to whip light ingredients such as eggs and cream

1- Insert the whisk in the whisk gear box then insert the whisk assembly into the motor unit and turn it anti-clockwise to lock the whisk assembly (Fig.5).

2- Plug the appliance into the wall socket.

3- Put the whisk in the beaker or any other bowl.

(Note: Do not let the liquid get above the whisk's wires.)

4- Press the stepless speed button to start operating. To increase the speed, press the speed button deeper. To get the highest speed, press the speed button to its lowest position.

Caution:

Do not operate the hand blender for more than 60 seconds at a time. You must rest the hand blender for 10 minutes between two consecutive operating cycles.

5- To stop the appliance, release the stepless speed button.

6- After the whisking is completed, disconnect the hand blender from the wall socket then remove the motor unit from the whisk assembly by turning the motor unit clockwise.

Important notes:

- Use a wide container.
- Do not whip more than 400 ml chilled cream.
- Do not whip more than 4 eggs.
- Do not whip heavy mixtures such as margarine and sugar, as you will damage the whisk.

Cleaning and maintenance

1- Always switch off the appliance and unplug from the wall socket when cleaning the appliance.

2- Remove the blending shaft, the whisk attachment or the chopper attachment.

3- Clean the beaker, the whisk, the chopper blade and the chopper bowl using warm water with dishwashing liquid. You may put them in the dishwasher.

4- Clean the motor unit, the whisk gear box and the chopper gear box using a damp cloth and dry thoroughly.

5- Do not immerse the motor unit, the blender shaft, whisk gear box and the chopper gear box in water or other liquid. Under no circumstances should water enter into the blender shaft, whisk gear box and the chopper gear box from inside.

6- Blender shaft cleaning:

- Fill the beaker with 0.25 L of warm soapy water.
- Attach the blender shaft to the motor unit and lock it in place.
- Place the blender shaft inside the beaker and press the stepless speed button to operate in short bursts.
- After finishing, rinse the blade of the blender shaft with water and let it dry.



(UNDER NO CIRCUMSTANCES, SHOULD WATER ENTER INTO THE BLENDER SHAFT FROM INSIDE).

N.B.:

- When processing colored food (e.g. Carrots), some parts of the unit may become discolored. Wipe these parts with vegetable oil before cleaning.
- Always clean the removable parts immediately after use. Be careful when cleaning the parts, avoid touching the blades as they are very sharp!

Troubleshooting

- If you notice any abnormalities such as abnormal noises, smell, smoke, etc., stop using the appliance immediately and unplug it from wall socket and check for any of the following:
 - If there is excessive quantity of food, reduce the quantity of ingredients.
 - The appliance has been working for long time; let the motor cool down to room temperature before continuing the operation.
 - The ingredients stick to the blade, stop the appliance and clean the blade.
- If the product doesn't work, please check:
 - It is well connected to the wall socket.
 - You pressed the speed button.
 - The attachments are installed correctly in place.

If your appliance still does not work, contact a **Mienta** approved service center.

Disposal of the appliance and its packing materials



the packaging is comprised exclusively of materials that present no danger for the environment and which may therefore be disposed of in accordance with the recycling measures in force in your area. For disposal of the appliance itself, please contact the appropriate service of your local authority.

Correct disposal of this product



This marking indicates that this product should not be disposed with other household wastes throughout the EU. To prevent possible harm to the environment or human health from uncontrolled waste disposal, recycle it responsibly to promote the sustainable reuse of material resources. To return your used device, please use the return and collection systems or contact the retailer where the product was purchased. They can take this product for environmental safe recycling.

Technical specification

Model: HB111735A

Power Supply: 220-240V~ 50/60Hz

Power: 1000 W

Consignes de Sécurité

Vous êtes priés de lire les instructions d'utilisation attentivement avant d'utiliser votre appareil pour la première fois. Toute utilisation qui n'est pas conforme à ces instructions dégageait **Mienta** de toute responsabilité et annule la garantie.

- Conservez ces instructions, le certificat de garantie, le reçu d'achat et, si possible, la boîte, ainsi que l'emballage intérieur.
- Gardez toujours l'appareil et son cordon électrique hors de portée des enfants.
- Cet appareil peut être utilisé par des personnes ayant les capacités physiques, sensorielles, ou mentales réduites, ou ayant du manque d'expérience et de connaissances, si elles ont été supervisées ou elles ont reçu les instructions concernant l'utilisation de l'appareil par une personne responsable de leur sécurité et comprennent les dangers impliqués.
- Les enfants devraient être surveillés pour s'assurer qu'ils ne jouent pas avec l'appareil.
- Ne permettez jamais aux enfants d'utiliser l'appareil seul.
- Vérifiez que la tension nominale de votre appareil correspond à celle de votre alimentation électrique du réseau.
- Cet appareil est conforme aux normes de sécurité actuelles.
- Toute erreur de branchement annule la garantie.
- Ce produit a été conçu pour un usage domestique. Toute utilisation commerciale, inappropriée ou non-conforme dégage **Mienta** de sa responsabilité et annule la garantie.
- Éloignez l'appareil de toute projection d'eau.
- N'utilisez jamais l'appareil s'il ne fonctionne pas correctement, ou s'il est endommagé. Dans un cas pareil, contactez un centre de service agréé **Mienta**.
- Toute intervention, à l'exception du nettoyage et l'entretien normal doit être effectuée par un centre de service agréé **Mienta**.
- Le cordon d'alimentation ne doit jamais être en étroite proximité ou en contact avec les parties chaudes de votre appareil, à proximité d'une source de chaleur ou reposant sur des bords tranchants.
- Si le cordon d'alimentation ou la prise sont endommagés, n'utilisez pas votre appareil. Pour éviter tout risque, ils doivent être remplacés par un centre de service agréé **Mienta**.
- N'utilisez pas l'accessoire du mini-hachoir si la lame, le récipient ou le couvercle sont endommagés.
- Pour votre propre sécurité, utilisez uniquement les pièces détachées et accessoires originaux qui sont adaptés à votre appareil.
- Ne touchez jamais les parties en mouvement de l'appareil, avant qu'elles ne soient complètement arrêtées; attendez toujours qu'elles s'arrêtent.
- Les lames sont très tranchantes et peuvent causer des blessures graves! Faites attention en les manipulant, en vidant le bol ou lors du nettoyage. Retirez toujours la lame avant de verser le contenu du bol.
- N'utilisez pas l'appareil à d'autres fins que celles décrites dans ces instructions.
- Toujours débranchez l'appareil dès que vous cessez de l'utiliser, avant le montage et le démontage ou le nettoyage.
- Éteignez toujours l'appareil et débranchez-le du courant électrique avant de changer les accessoires.
- Ne laissez pas l'appareil sans surveillance lorsqu'il est branché.
- N'utilisez pas l'appareil en plein d'air.
- Ne plongez jamais l'appareil dans l'eau ou tout autre liquide, ni être en contact avec l'eau. N'utilisez pas l'appareil avec des mains mouillées.
- Cet appareil est destiné à être utilisé dans des applications domestiques et les applications similaires, telles que:
 - Les zones de cuisines de fonctionnaires dans les magasins, bureaux et autres environnements de travail.
 - Les maisons de ferme.
 - Par les clients dans les hôtels, motels et autres environnements de type résidentiel.
 - Les environnements de type "Chambres d'hôtels".

- Gardez les ustensiles (cuillères, spatules) ou tout autre objet loin des pièces en mouvement lorsque l'appareil est branché au courant électrique pour éviter toute blessure ou tout dommage à l'appareil.
- Éteignez toujours l'appareil et attendez qu'il soit arrêté complètement avant d'enlever les accessoires.

- Ne faites pas maltraiter le cordon électrique en tenant l'appareil avec le cordon ou en le tirant pour le débrancher du courant électrique. Au lieu de cela, saisissez la fiche et tirez-la pour débrancher l'appareil.

Avant d'utiliser votre appareil, vous devez vous familiariser avec les différentes parties de votre appareil.

Composants:

1. Bouton de vitesse en continu
2. Bloc moteur
3. Pied mixeur amovible en inox
4. Verre gradué
5. Fouet
6. Bloc de fixation de fouet
7. Bloc de la fixation du mini-hachoir
8. Bol du mini-hachoir
9. Lames du mini-hachoir

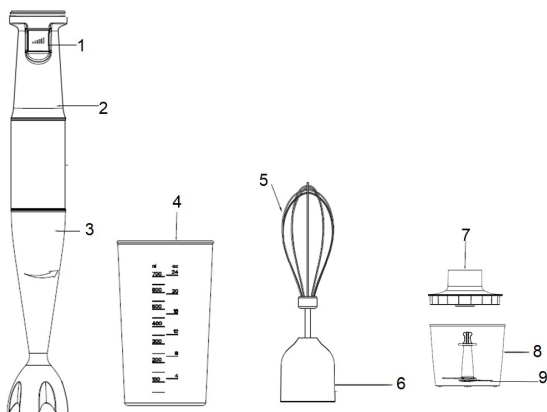

Instructions pour l'utilisation:

Avant la première utilisation, Déballez l'appareil de tous ses emballages. Nettoyez le verre doseur, le fouet, la lame du mini hachoir et le bol du mini-hachoir en utilisant de l'eau tiède et du liquide à vaisselle. Vous pouvez les mettre au lave-vaisselle. Vous pouvez nettoyer le pied amovible avec de l'eau tiède et liquide à vaisselle sans permettre à l'eau de pénétrer à l'intérieur (Voyez la section du nettoyage et entretien). Pour le bloc moteur, le bloc de fixation du fouet, et le bloc de fixation du hachoir, utilisez un chiffon humide pour l'essuyer. Ne les lavez pas dans l'eau ou ne les passez pas sous l'eau courante.

Vous pouvez nettoyer le pied mixeur pour la première fois en tenant l'appareil et en le plaçant dans le verre gradué à moitié remplie d'eau et en faisant fonctionner le mixeur plongeant pendant quelques secondes.

Veillez noter que le temps de fonctionnement sans charge ne peut pas dépasser 15 secondes.

1. Utilisation de l'accessoire du pied mixeur amobile:

Cet accessoire est convenable pour préparer les sauces, les soupes, la mayonnaise et les aliments pour bébés.

1- Mettez le pied mixeur dans le bloc moteur et tournez-le dans le sens antihoraire (Fig. 1) jusqu'à ce qu'il se verrouille en place.

2- Branchez l'appareil dans la prise du courant électrique.

3- Versez les aliments à mélanger dans le verre gradué ou dans un bol/casserole.

4- Placez le pied mixeur dans les aliments à mélanger. **Ne permettez pas le liquide dépasser 2/3 du pied mixeur.**

5- Tenez fermement l'appareil puis appuyez ensuite sur le bouton de vitesse variable pour faire fonctionner l'appareil. Pour augmenter la vitesse, appuyez plus fort sur le bouton.

Pour atteindre la vitesse maximale, appuyez sur le bouton jusqu'à sa position la plus basse.

-- Le mixeur plongeant est équipé d'un interrupteur de vitesse à variation continue pour des vitesses variables :

une pression suffit pour toutes les vitesses. Plus vous appuyez, plus la vitesse est élevée. Plus la vitesse est élevée, plus le mixage et le hachage sont rapides et précis.

Attention :

N'utilisez pas le mixeur plongeant plus de 60 secondes en continu à la fois. Vous devez laisser le mixeur plongeant reposer pendant 10 minutes entre deux cycles de fonctionnement consécutifs.

6- Pour arrêter l'appareil, relâchez le bouton de vitesse continue.

7- Une fois le mixage terminé, débranchez le mixeur plongeant de la prise murale. Retirez ensuite le pied mixeur du bloc moteur.

8- Retirez les aliments mixés du verre gradué pour servir.



Remarques importantes:

- Le mixeur plongeant n'est pas conçu pour être utilisé sur une source de chaleur. Pour l'utiliser dans une casserole, assurez-vous de retirer d'abord la casserole du poêle.
- Pour obtenir les meilleurs résultats de mélange et pour réduire les éclaboussures (surtout les aliments chauds ou les liquides), utilisez des récipients profonds.
- Examinez toujours l'accessoire du pied mixeur avant chaque utilisation.
- Ne faites pas fonctionner le mixeur plongeant pendant longtemps, ne dépassez jamais 60 secondes à la fois et laissez-le toujours refroidir avant de l'utiliser à nouveau.

2- Utilisation de l'accessoire du mini-hachoir:

Avec l'accessoire du mini-hachoir, vous pouvez hacher de la viande, du fromage, des oignons, l'ail, les carottes, les noix de Grenoble, les amandes, les pruneaux, les herbes, le pain, les biscuits et les noix, mais ne l'utilisez pas pour hacher les aliments trop durs comme les noix de muscade, les graines de café et les glaçons, car ceci peuvent endommager la lame du hachoir.

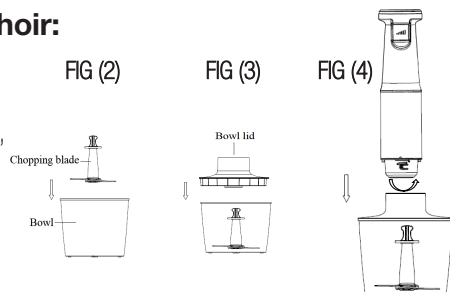

Avant de hacher:

- Retirez tout os, tendons, cartilages et de la viande.
- Coupez la viande en avance (200 g, 2x2x2 cm), les fromages, les oignons (100 g), l'ail, les carottes (200 g), etc...
- Retirez les tiges des herbes, décoquillez les noix.

1- Placez le bol sur une surface propre et plane, puis insérez la lame hachoir dans le bol (Fig.2).

2- Placez les aliments à hacher dans le bol. Refermez ensuite le couvercle du hachoir et verrouillez-le (Fig. 3).

3- Branchez l'appareil dans la prise du courant électrique.

4- Placez le bloc moteur sur le hachoir et verrouillez-le en tournant le bloc moteur dans le sens antihoraire (Fig.4). Appuyez ensuite sur le bouton de vitesse variable pour démarrer l'appareil. Pour augmenter la vitesse, appuyez plus fort sur le bouton. Pour atteindre la vitesse maximale, appuyez sur le bouton jusqu'à sa position la plus basse.

Attention :

N'utilisez pas le mixeur plongeant plus de 60 secondes en continu à la fois. Vous devez laisser le mixeur plongeant reposer pendant 10 minutes entre deux cycles de fonctionnement consécutifs.

5- Pour arrêter l'appareil, relâchez le bouton de vitesse continue.

6- Une fois le hachage terminé, débranchez le mixeur plongeant de la prise murale, puis retirez le bloc moteur du bol en le tournant dans le sens horaire.

7- Retirez les aliments hachés du bol pour servir.

Mienta

Pour votre confort, a préparé le tableau ci-dessous pour vous aider à obtenir les meilleurs résultats en utilisant l'accessoire mini-hachoir

| Aliments | Quantité maximale | Max. Time seconds (*) |
|----------|-------------------|-----------------------|
| Viande | 300 grammes | 5 |
| Herbes | 20 grammes | 20 |
| Noix | 200 grammes | 30 |
| Fromage | 150 grammes | 30 |
| Pain | 1 tranche | 50 |
| Œuf dur | 2 œufs | 5 |
| Oignons | 100 grammes | 10 |
| Légumes | 300 grammes | 30 |

* Pour obtenir les meilleurs résultats, vous devez faire fonctionner l'appareil par courtes

rafales.

3- Utilisation de l'accessoire du fouet:

Le fouet est utilisé pour mélanger les ingrédients légers tels que les œufs et la crème

1- Insérez le fouet dans le bloc de la fixation du fouet puis insérez l'ensemble fouet dans le bloc moteur et tournez-le dans le sens antihoraire pour verrouiller l'ensemble fouet (Fig.5).

2- Branchez l'appareil dans la prise du courant électrique.

3- Placez le fouet à l'intérieur du verre doseur ou tous autres récipients.

(Note bien : Ne permettez pas le liquide dépasser les fils du fouet.)

4- Appuyez sur le bouton de vitesse variable pour démarrer l'appareil. Pour augmenter la vitesse, appuyez plus fort sur le bouton. Pour atteindre la vitesse maximale, appuyez sur le bouton jusqu'à sa position la plus basse.

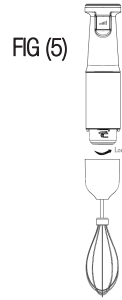

Attention :

N'utilisez pas le mixeur plongeant plus de 60 secondes en continu à la fois. Vous devez laisser le mixeur plongeant reposer pendant 10 minutes entre deux cycles de fonctionnement consécutifs.

5- Pour arrêter l'appareil, relâchez le bouton de vitesse continue.

6- Une fois le fouettage terminé, débranchez le mixeur plongeant de la prise murale puis retirez le bloc moteur de l'ensemble fouet en tournant le bloc moteur dans le sens horaire.

Remarques importantes:

- Utilisez un large récipient.
- Ne mélangez pas plus que 400 ml de crème fraîche.
- Ne mélangez pas plus que 4 œufs.
- Ne mélangez pas du mélange lourd tel que la margarine et le sucre, pour ne pas endommager le fouet.

Nettoyage et entretien:

1- Éteignez toujours l'appareil et débranchez-le du courant électrique lors du nettoyage de l'appareil.

2- Détachez le pied mixeur, l'accessoire de fouet ou l'accessoire du bol hachoir.

3- Nettoyez le verre gradué, le fouet, la lame du hachoir et le bol du hachoir en utilisant de l'eau tiède et du liquide à vaisselle. Vous pouvez les mettre au lave-vaisselle.

4- Nettoyez le bloc moteur, les blocs de fixation du fouet et du hachoir avec un chiffon humide et séchez-les bien.

5- Ne plongez jamais le bloc moteur, le pied mixeur, les blocs de fixation du fouet et du hachoir dans l'eau ou tout autre liquide. En aucune circonstance, l'eau doit entrer à l'intérieur du pied mixeur et de blocs de fixation du fouet et du hachoir.

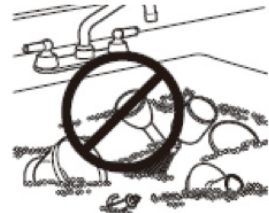

6- Le nettoyage du pied mixeur:

- Remplissez le verre gradué avec 0.25 litre d'eau chaude savonneuse.
- Fixez le pied mixeur au bloc moteur et verrouillez-le.
- Placez le pied mixeur à l'intérieur du verre gradué et appuyez en forme de brèves impulsions pour faire fonctionner l'appareil.
- Après avoir terminé, rincez la lame du pied mixeur avec l'eau et laissez-le sécher.

(EN AUCUNE CIRCONSTANCE, L'EAU DOIT ENTRER A L'INTERIEUR DU PIED MIXEUR).

N.B.:

- En mixant, fouettant ou hachant les aliments colorés (par exemple: les carottes) certaines parties de votre appareil risque de se colorer. Essayez ces parties à l'aide d'huile végétal avant de les nettoyer.
- Nettoyez toujours les composants amovibles de votre appareil immédiatement après chaque utilisation. Soyez prudent lors de nettoyage, évitez de toucher les lames car elles sont tranchantes!

Dépannage:

- Si vous remarquez des bruits anormaux, odeur, fumée, etc., arrêtez immédiatement d'utiliser l'appareil et débranchez-le de la prise du courant électrique et vérifiez l'un des éléments suivants:-
 - S'il y a une quantité excessive des aliments à hacher, fouetter ou mélanger, réduisez la quantité d'ingrédients.
 - Si l'appareil fonctionne pour un long temps; laissez le moteur refroidir jusqu'à la température ambiante avant de le mettre en marche de nouveau.
 - Si les ingrédients collent à la lame, arrêtez l'appareil et nettoyez la lame.
- Si votre appareil ne fonctionne pas, vérifiez que :
 - L'appareil est bien branché à la prise de courant.
 - Vous appuyez sur le bouton de vitesse.
 - Les accessoires sont bien installés en place.

Si votre appareil ne fonctionne toujours pas, contactez un centre de service agréé **Mienta**.

DISPOSITION DE L'APPAREIL ET DE SES MATERIAUX D'EMBALLAGE



L'emballage se compose exclusivement de matériaux qui ne présentent aucun danger pour l'environnement et qui peuvent donc être éliminés d'une manière qui conforme aux mesures de recyclage en vigueur dans votre région. Pour la disposition de l'appareil lui-même, s'il vous plaît contactez le service approprié de votre autorité locale.

AVERTISSEMENTS POUR L'ÉLIMINATION CORRECTE DU PRODUIT



Ce marquage indique que ce produit ne doit pas être jeté avec les déchets urbains à travers l'UE. Pour éviter tout dommage possible dû à l'élimination incontrôlée de déchets, faites recycler de façon responsable pour encourager la réutilisation des ressources matérielles. Pour se débarrasser de votre appareil utilisé, s'il vous plaît utilisez les systèmes de renvoi et de ramassage ou contactez le commerçant où l'appareil a été acheté. Ils peuvent prendre ce produit pour le recycler sans danger pour l'environnement.

Spécifications techniques:

Modèle: HB111735A

Alimentation électrique: 220-240 V~ 50/60 Hz

Puissance électrique: 1 000 W

تحذير:

- في حالة تلون بعض الأجزاء البلاستيكية نتيجة استخدام أطعمة ملونة (الجزر مثلاً)، امسحها بقطعة قماش مشبعة بزيت الطعام قبل التنظيف.
- نظف دائماً الأجزاء القابلة للفصل بعد كل استخدام. كن حذر عند تنظيف هذه الأجزاء. تجنب لمس الشفرات لأنها حادة جداً!

إستكشاف الأعطال وإصلاحها:

- إذا لاحظت أي صوت غير طبيعي، أو رائحة، أو دخان، إلخ... توقف عن إستخدام الجهاز فوراً و إفصله من مصدر التيار الكهربائي وقم بالتحقق من مما يلي:
 - إذا كان هناك كمية زائدة من الطعام المراد خلطه، خفقه أو تقطيعه، قم بتقليل الكمية.
 - إذا تم تشغيل الجهاز لفترة طويلة، قم بإيقاف الجهاز واتركه يبرد حتى يصل لدرجة حرارة الغرفة قبل إعادة تشغيله.
 - إذا كانت المكونات ملتصقة بشفرة التقطيع، قم بإيقاف الجهاز وتنظيف الشفرة.
- إذا لم يعمل الجهاز الخاص بك، الرجاء التحقق من أنه:
 - تم توصيل الجهاز بمصدر للتيار الكهربائي.
 - تم الضغط على زر السرعة المتدرجة
 - تم تركيب الملحقات بشكل صحيح في وحدة المحركإذا أستمر جهازك لا يعمل، يرجى الإتصال بمركز خدمة معتمد من **میاننا**.

التخلص من مواد التغليف والمنتج

إن التغليف يحتوي على مواد لا تشكل خطراً على البيئة ويمكن التخلص منها طبقاً لقوانين إعادة التصنيع السارية المفعول. للتخلص من المنتج، اتصل بالمصلحة المختصة التابعة لبلدك



معلومات هامة للتخلص الصحيح من المنتج

هذه العلامة تشير إلى أنه لا ينبغي التخلص من هذا المنتج مع النفايات المنزلية الأخرى في جميع أنحاء الاتحاد الأوروبي. لكي تمنع أي ضرر على البيئة وصحة الإنسان من التخلص الغير منضبط للنفايات، قم بإعادة تدويرها بطريقة مسؤولة لتشجيع إعادة استخدام الموارد المادية. لإعادة جهازك المستخدم، برجاء استخدام أنظمة الأراجاع والتجميع أو قم بالاتصال بالبائع حيث تم شراء الجهاز. حيث يمكنه أخذ هذا المنتج لإعادة تدويره بطريقة آمنة للبيئة.



المواصفات الفنية:

الموديل: HB111735A

مصدر الطاقة: 220-240 V~ 50/60 Hz

القدرة: 1000 واط

٣. إستخدام ملحق حوض المحضر:

يتم إستخدام ملحق الخفق في خفق المكونات الخفيفة مثل البيض و الكريمة.

١. قم بتركيب الخافق في مجموعة الحركة للخافق ثم قم بإدخال ملحق الخفق في وحدة المحرك وقم بتدويره عكس اتجاه عقارب الساعة لقفل مجموعة الخفاقة (شكل ٥).

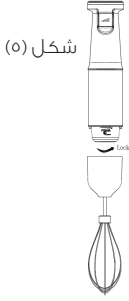

٢. قم بتوصيل الجهاز ب مصدر للتيار الكهربائي.

٣. ضع الخافق في الوعاء المُدرج أو أي وعاء آخر

٤. (ملحوظة: لا تجعل السائل يتجاوز أسلاك الخافق).

٥. اضغط على زر السرعة المتدرجة لبدء التشغيل. لزيادة السرعة،

اضغط على زر السرعة ضغطة أعمق. للحصول على أعلى سرعة،

اضغط على زر السرعة إلى أدنى مستوى.

تنبيه:

لا تشغّل الخلاط اليدوي لأكثر من ٦٠ ثانية متواصلة. يجب إراحته

لمدة ١٠ دقائق بين دورتي تشغيل متتاليتين.

لإيقاف الجهاز، فقط قم بإيقاف الضغط على زر السرعة المتدرجة.

٦. بعد الانتهاء من الخفق، افصل الخلاط اليدوي عن مصدر التيار الكهربائي. قم بإزالة

وحدة المحرك من مجموعة الخفق عن طريق تدوير وحدة المحرك في اتجاه عقارب

الساعة.

ملاحظات هامة

- قم بإستخدام وعاء واسع.
- لا تخفق أكثر من ٤٠٠ ملل من الكريمة المثلجة.
- لا تخفق أكثر من ٤ بيضات.
- لا تقوم بخفق خليط سميك مثل السمن والسكر وإلا قد تُعرض الخافق للتلف.

التنظيف والعناية بالمنتج:

١. دائماً قم بإيقاف الجهاز عن التشغيل و فصله من مصدر التيار الكهربائي قبل البدء في عملية التنظيف.

٢. قم بفك عمود الخلط، الخافق أو القطاعة من وحدة المحرك.

٣. قم بتنظيف الوعاء المُدرج، الخافق، سكين القطاعة و حوض القطاعة بالماء الدافئ والصابون. يمكنك وضعهم في غسالة الصحون.

٤. قم بتنظيف وحدة المحرك و مجموعة الحركة لكل من الخافق و القطاعة باستخدام قطعة قماش مبللة.

٥. لا تغمر كل من وحدة المحرك، عمود الخلط و مجموعة الحركة لكل من الخافق و

المفرمة في الماء. تحت أي ظرف من الظروف ، لا يجب أن يدخل الماء بداخل عمود

الخلط و مجموعة الحركة لكل من الخافق و القطاعة.

٦. تنظيف عمود الخلط:

– إملاء الوعاء المُدرج ٢٥٠ لتر من ماء الدافئ و الصابون.

– قم بتركيب عمود الخلط في وحدة المحرك و ثبته في

مكانه .

– أدخل عمود الخلط في الوعاء المُدرج و قم بالضغط

على زر التشغيل في صورة نبضات قصيرة .

–بعد الإنتهاء، إشطف شفرات عمود الخلط بالماء و

إتركها تجف (تحت أي ظرف من الظروف، لا يجب أن يدخل

الماء بداخل عمود الخلط).

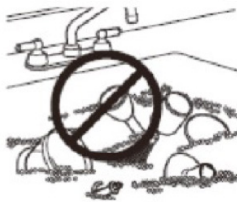

قبل البدء في التقطيع:

- ١- قم بنزع العظام، الخضاريف و الأوتار من اللحم.
- ٢- قم بتقطيع اللحم (٢٠٠ جرام ٢X٢X٢ سم) ، الجبنة ، البصل (١٠٠جرام) ، الثوم ، الجزر (١٠٠جرام) إلخ...
- ٣- قم بنزع السيقان من الأعشاب و إزالة القشور الصلبة من المكسرات.
٤. ضع الوعاء على سطح نظيف ومستوي، ثم أدخل شفرة التقطيع داخل الوعاء (شكل ٢).
٥. ضع الطعام المراد تقطيعه في الوعاء. ثم ثبت غطاء المفرمة وأغلقه بإحكام (الشكل ٣).
٦. قم بتوصيل الجهاز ب مصدر للتيار الكهربائي.
٧. ضع وحدة المحرك على ملحق القطاعة ، وثبته في مكانه بتدويره عكس اتجاه عقارب الساعة (الشكل ٤). ثم اضغط على زر السرعة المتدرجة لبدء التشغيل. لزيادة السرعة، اضغط على زر السرعة ضخمة أعمق. للحصول على أعلى سرعة، اضغط على زر السرعة إلى أدنى مستوى.

تنبيه:

١. لا تشغل الخلاط اليدوي لأكثر من ٦٠ ثانية متواصلة. يجب إراحته لمدة ١٠ دقائق بين دورتي تشغيل متتاليتين.
٢. لإيقاف الجهاز، فقط قم بإيقاف الضغط على زر السرعة المتدرجة.
٣. بعد انتهاء عملية التقطيع/الفرم ، افصل الخلاط اليدوي عن مصدر التيار الكهربائي، و قم بإزالة وحدة المحرك من الوعاء عن طريق تدوير وحدة المحرك في اتجاه عقارب الساعة.
٤. أخرجي الطعام المفروم من الوعاء للتقديم.
٥. من أجل راحتكم، **مباننا** أعدت لكم الجدول أدناه لمساعدتكم في الحصول على أفضل النتائج من ملحق الفرمة الخاص بالجهاز.

| الحد الأقصى للوقت (ثانية) (*) | الكمية القصوى | طعام |
|-------------------------------|---------------|-----------|
| ٥ | ٣٠٠ جرام | لحوم |
| ٢٠ | ٢٠ جرام | أعشاب |
| ٣٠ | ٢٠٠ جرام | مكسرات |
| ٣٠ | ١٥٠ جرام | جبنة |
| ٥٠ | شريحة واحدة | خبز |
| ٥ | بيضان | بيض مسلوق |
| ١٠ | ١٠٠ جرام | بصل |
| ٣٠ | ٣٠٠ جرام | خضراوات |

* للحصول على أفضل النتائج، يجب تشغيل الجهاز في صورة نبضات قصيرة.

١. استخدام ملحق عمود الخلط القابل للفصل:

هذا الخلاط الغاطس مناسب لصنع الصلصات والحساء والمايونيز وأطعمة الأطفال.

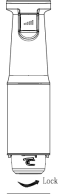

شكل (١)

١. قم بتركيب عمود الخلط في وحدة ال محرك وقم بلف العمود في اتجاه عكس عقارب الساعة (شكل ١) حتى يتم تثبيته في مكانه.

٢. قم بتوصيل الجهاز ب مصدر للتيار الكهربائي
٣. قم بصب الطعام المراد خلطه في الوعاء المُدرج أو في أي وعاء /حلة أخرى.

٤. ضع عمود الخلط في الطعام ال مراد خلطه. لا تجعل السائل يتجاوز ٣/٢ عمود الخلط .

٥. امسك الجهاز جيداً ثم اضغط على زر السرعة المتدرجة

لبدء التشغيل. لزيادة السرعة، اضغط على زر السرعة ضغطة أعمق. للحصول على أعلى سرعة، اضغط على زر السرعة إلى أدنى مستوى.

-- الخلاط اليدوي مزود بمفتاح سرعة متدرج للسرعات المتغيرة. ضغطة واحدة تصل لجميع السرعات. كلما ضغطت أكثر، زادت السرعة. وكلما زادت السرعة، كلما حصلت على نتائج فرم وخلط أكثر دقة وسرعة.

تنبيه:

لا تشغّل الخلاط اليدوي لأكثر من ٦٠ ثانية متواصلة. يجب إراحته لمدة ١٠ دقائق بين دورتي تشغيل متتاليتين.

٦. لإيقاف الجهاز، فقط قم بإيقاف الضغط على زر السرعة المتدرجة.

٧. بعد انتهاء عملية الخلط، قم بفصل الخلاط اليدوي من مصدر التيار الكهربائي. ثم قم بفك عمود الخلط من وحدة المحرك.

٨. أخرج الطعام الممزوج من كوب القياس للتقديم.

ملاحظات هامة:

- لم يتم تصميم هذا الخلاط الغاطس للإستخدام على مصدر الحرارة. لا تقوم بإستخدامه في قدر موجود على الموقد. تأكد من إزالة القدر أولاً من الموقد قبل بدء تشغيل الخلاط.
- لتحقيق أفضل نتائج الخلط وتقليل تناثر السوائل (وخاصة الأطعمة أو السوائل الساخنة)، قم باستخدام أوعية عميقة.
- قم دائماً بفحص عمود الخلط قبل كل إستخدام.
- لا تقوم بتشغيل الجهاز لفترة طويلة ، أكثر من ٦٠ ثانية في المرة الواحدة ، ودائماً اتركه ليبرد تماماً قبل إعادة تشغيله مرة أخرى.

٢. كيفية استخدام ملحق القطاعة الصغيرة:

يمكنك بإستخدام القطاعة في فرم/تقطيع كل من اللحم، الجبنة، البصل، الثوم، الجزر، الجوز، اللوز، البرقوق، الأعشاب، الخبز، البسكويت و المكسرات.

لا تقوم بإستخدام القطاعة لتقطيع الأطعمة الصلبة مثل جوزة الطيب، حبوب البن، مكعبات الثلج، بهارات و الشوكولاتة؛ لأن هذه الأطعمة قد تُعرض السكين للتلف.

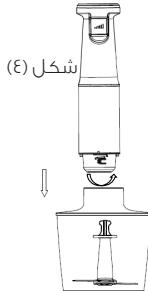

شكل (٤)

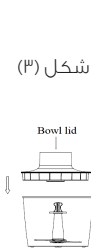

شكل (٣)

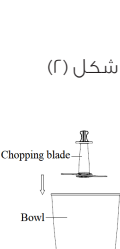

شكل (٢)

كتيب الأستخدام ٢٠

- لا تسيء استخدام السلك عن طريق حمل الجهاز به أو سحبه لفصل الجهاز من مصدر التيار الكهربائي. بدلاً من ذلك، امسك القابض واسحبه لفصل الجهاز من مصدر التيار الكهربائي.

- احفظ الادوات (مثل الملاعق، المقشط) آخر بعيدًا عن الأجزاء المتحركة في الجهاز أثناء توصيله بمصدر التيار الكهربائي لمنع حدوث أي إصابات أو تلف بالجهاز.
- قم دائمًا بإيقاف تشغيل الجهاز وانتظر حتى يتوقف تمامًا قبل إزالة الملحقات.

قبل استخدام الجهاز الخاص بك، يجب عليك أن تتعرف على المكونات المختلفة للجهاز.

مكونات الجهاز:

١. الخلاط الغاطس:

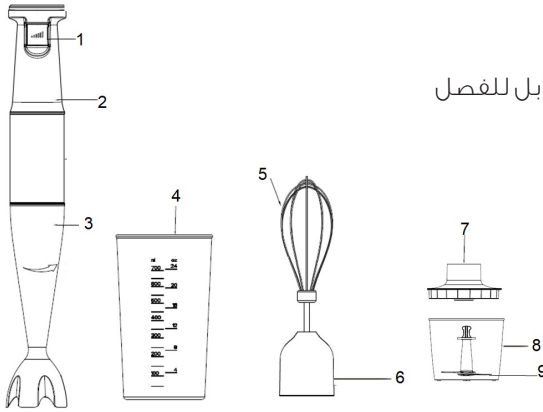

١. زر السرعة المتدرجة
٢. وحدة المحرك
٣. عمود خلط من الاستانلس ستيل قابل للفصل
٤. وعاء مُدرج
٥. خافق
٦. مجموعة الحركة للخافق
٧. مجموعة الحركة للقطاعة
٨. حوض القطاعة
٩. سكين القطاعة

تعليمات التشغيل:

قبل استخدام الجهاز لأول مرة، قم بفك التغليف عن الجهاز ثم قم بتنظيف الوعاء المدرج، الخافق، سكين القطاعة و حوض القطاعة بالماء الدافئ و الصابون. يمكنك وضعهم في غسالة الصحون. قم بتنظيف عمود الخلط باستخدام الماء الدافئ والصابون دون السماح للماء الدخول في العمود (انظر إلى جزء التنظيف والعناية بالمنتج). قم بتنظيف وحدة المحرك، مجموعة الحركة لكل من الخافق و القطاعة باستخدام قطعة قماش مبللة. لا تقوم بوضعهم في الماء او تنظيفهم تحت الماء الجاري.

يمكنك تنظيف عمود الخلط لأول مرة بإمساك الخلاط اليدوي ووضعه في الوعاء المدرج المملوء بالماء حتى نصفه، ثم تشغيله لبضع ثوانٍ. **يُرَجَى العَلم أن وقت التشغيل بدون تحميل لا يتجاوز ١٥ ثانية.**

تعليمات السلامة

يرجى قراءة تعليمات السلامة بعناية قبل إستعمال المنتج للمرة الأولى. الإستعمال المخالف للإرشادات التالية، يعفى **ميانتا** من أي مسؤولية و يلغي الضمان

- لا تستخدم الجهاز في حالة تلف الفيشة او سلك التوصيل الخاص بالجهاز. لتجنب الحوادث، قم بتغييره لدى مركز خدمة معتمد من **ميانتا**.
- لا تستخدم ملحق الكبة في حالة تلف الشفرة أو الحوض أو الغطاء.
- سلامتك الشخصية، قم بإستخدام فقط قطع الغيار والملحقات الأصلية المناسبة لجهازك.
- يجب عدم لمس الأجزاء المتحركة أثناء الحركة، يجب الإنتظار حتى يتوقف الجهاز تماماً.
- الشفرات حادة للغاية ويمكن أن تسبب إصابات خطيرة يجب توخي الحذر عند التعامل معها حين افراغ الوعاء، أو عملية التنظيف، قم دائماً بإزالة الشفرة قبل أفراغ الوعاء من المحتويات.
- لا تستخدم الجهاز لأي غرض بخلاف تلك الموضحة في هذه التعليمات.
- أفصل الجهاز دائماً عند عدم أستخدامه، قبل التجميع والتفكيك، أو التنظيف.
- قم بإيقاف الجهاز دائماً عن التشغيل وافصله من مصدر التيار الكهربائي قبل تغيير الملحقات.
- لا تترك الجهاز دون مراقبة أثناء التوصيل.
- لا تستخدم الجهاز في الهواء الطلق.
- لا تغمر الجهاز في الماء أو أي سوائل أخرى، أو تكون على إتصال مع الماء. لا تستخدم الجهاز بأيدي مبتلة.
- تم تصميم هذا الجهاز للاستخدام في التطبيقات المنزلية والتطبيقات المماثلة لها مثل:
 - العاملين في المطابخ في المحلات التجارية والمكاتب وبيئات العمل الأخرى.
 - البيوت الزراعية
 - من قبل العملاء في الفنادق وغيرها
 - من البيوت السكنية من نفس النوع
 - البيئات من نوع «مبيت وإفطار»

- حافظ على هذه التعليمات، بطاقة الضمان، إيصال الشراء وعبوة الجهاز مع التغليف الداخلي إن أمكن.
- إحتفظ بالجهاز وسلك الكهرباء الخاص به بعيداً عن متناول الاطفال.
- يمكن إستخدام هذا الجهاز من قبل أشخاص ذوي قدرات بدنية أو حسية أو عقلية محدودة، أو من قبل أشخاص ليست لديهم خبرة أو معرفة مسبقة إذا تم الاشراف عليهم أو إعطاءهم التعليمات المتعلقة بكيفية إستخدام الجهاز عن طريق شخص مسؤول عن سلامتهم.
- يجب ان يتم الإشراف على الأطفال لضمان عدم العبث بالجهاز.
- لا تسمح أبداً للأطفال باستخدام الجهاز بمفردهم.
- قبل توصيل الجهاز الخاص بك، تأكد من توافق التيار الكهربائي المكتوب على الجهاز مع التيار الكهربائي المُستخدم بمنزلك.
- يخضع هذا الجهاز لقوانين ومعايير السلامة سارية المفعول.
- أي خطأ في التوصيل يلغي ضمان الجهاز.
- صُمم هذا الجهاز للإستخدام المنزلي فقط، أي إستعمال لأغراض مهنية أو مخالف للإرشادات يسقط الضمان عن المنتج ولن تكون **ميانتا** مسؤولة عنه.
- حافظ على الجهاز في مكان بعيد عن رذاذ الماء.
- لا تقوم باستخدام الجهاز أبداً إذا كان لا يعمل بشكل صحيح، أو إذا كان تالفاً. في مثل هذه الحالة، إتصل بمركز خدمة معتمد من **ميانتا**.
- أي تدخل في الجهاز غير التنظيف يجب أن يتم من قبل مركز خدمة معتمد من **ميانتا**.
- لا تدع السلك متديلاً من حرف الطاولة ولا تدعه يلمس الأسطح الساخنة.



Mienta

| ml | oz |
|-----|----|
| 700 | 24 |
| 600 | 20 |
| 500 | 16 |
| 400 | 12 |
| 300 | 8 |
| 200 | 4 |
| 100 | 4 |



Mienta®

SWIFT - Hand Blender - HB111735A

Instruction Manual

www.mienta.fr