



Mienta®

Microwave - Blaze - MW32617A

Instruction Manual

www.mienta.fr



Mienta®

Table of Contents

EN	Instruction Manual Microwave Oven - Blaze - MW32617A	04
FR	Mode D'emploi Four micro-ondes - Blaze - MW32617A	14
AR	كتيب الاستخدام فرن ميكروويف - Blaze - MW32617A	34

0224

العمر الافتراضي: ٣ سنوات على الأقل (مدة التزام الشركة بتوفير قطع الغيار للجهاز)

Safety instructions

Please carefully read the instructions before using your appliance for the first time. Any use that does not conform to the following instructions does not hold **Mienta** accountable and cancels your product's warranty.

- Do not attempt to operate this oven with the door open since this can result in harmful exposure to microwave energy. It is important not to break or tamper with the safety interlocks.
- Do not place any object between the oven front face and the door or allow soil or cleaner residue to accumulate on sealing surfaces.
- **WARNING:** If the door or door seals are damaged, Do not operate your oven and contact an approved **Mienta** service center.
- If the apparatus is not maintained in a good state of cleanliness, its surface could be degraded and affect the lifespan of the apparatus and lead to a dangerous situation.
- **Warning:** Liquids and other foods must not be heated in sealed containers since they are liable to explode.
- **Warning:** It is hazardous for anyone other than a competent person to carry out any service or repair operation that involves the removal of a cover which gives protection against exposure to microwave energy.
- Keep the appliance and its cord out of reach of children less than 8 years.
- Only use utensils suitable for use in microwave ovens.
- The oven should be cleaned regularly and any food deposits should be removed.
- When heating food in plastic or paper containers, keep an eye on the oven due to the possibility of ignition.
- If smoke is emitted, switch off or unplug the appliance and keep the door closed in order to stifle any flames.
- Do not overcook food.
- Do not use the oven cavity for storage purposes. Do not store items, such as bread, cookies, etc. inside the oven.
- Remove wire twist-ties and metal handles from paper or plastic containers/bags before placing them in the oven.
- Install or locate this oven only in accordance with the installation instructions provided.
- Eggs in the shell and whole hard-boiled eggs should not be heated in microwave ovens since they may explode, even after microwave heating has ended.
- This appliance is intended to be used in household and similar applications such as:
 - staff kitchen areas in shops, offices and other working environments;
 - clients in hotels, motels and other residential type environments;
 - farm houses;
 - bed and breakfast type environments.
- If the power supply cord is damaged, it must be replaced by the manufacturer, its service agent or similarly qualified persons in order to avoid a hazard.
- Do not store or use this appliance outdoors.
- Do not use this oven near water, in a wet basement or near a swimming pool.
- The temperature of accessible surfaces may be high when the appliance is operating. The surfaces are liable to get hot during use. Keep cord away from heated surface, and do not cover any vents on the oven.
- Do not let cord hang over the edge of a table or a counter.
- The contents of feeding bottles and baby food jars shall be stirred or shaken and the temperature checked before consumption, in order to avoid burns.
- Microwave heating of beverages can result in delayed eruptive boiling, therefore care must be taken when handling the container.

- The appliance can be used by persons with reduced physical, sensory or mental capabilities, or lack of experience and knowledge, if they have been given supervision or instruction concerning use of the appliance by a person responsible for their safety.
- Children should be supervised to ensure that they do not play with the appliance.
- The appliances are not intended to be operated by means of an external timer or separate remote-control system.
- Steam cleaner is not to be used.
- During use the appliance becomes hot. Care should be taken to avoid touching heating elements inside the oven. Children less than 8 years of age shall be kept away unless continuously supervised.
- The rear surface of appliance shall be placed against a wall.
- The microwave oven shall not be placed in a cabinet unless it has been tested in a cabinet.
- Do not use the appliance unless earthing line is available in the building or by adding residual current device (RCD) with a two pins plug.

READ CAREFULLY AND KEEP FOR FUTURE REFERENCE

To reduce the risk of injury to persons

Grounding Installation

DANGER

- Electric shock hazard
- Touching some of the internal components can cause serious personal injury or death.
- Do not disassemble this appliance.

WARNING

- Electric shock hazard: improper use of the grounding can result in electric shock.
- Do not plug into an outlet until appliance is properly installed and grounded.
- This appliance must be grounded. In the event of an electrical short circuit, grounding reduces the risk of electric shock by providing an escape wire for the electric current.
- This appliance is equipped with a cord having a grounding wire with a grounding plug. The plug must be plugged into an outlet that is properly installed and grounded.

Consult a qualified technician

- If the grounding instructions are not completely understood or if doubt exists as to whether the appliance is properly grounded or not.
- If it is necessary to use an extension cord, use only a 3-wire:
 1. A short power-supply cord is provided to reduce the risks resulting from becoming entangled or tripping over a longer cord.
 2. If a long cord set or extension cord is used:
 - a) The marked electrical rating of the cord set or extension cord should be at least as great as the electrical rating of the appliance.
 - b) The extension cord must be a grounding-type 3-wire cord.
 - c) The long cord should be arranged so that it will not drape over the counter top or table top where it can be pulled on by children or tripped over unintentionally.

CAUTION

Personal injury hazard

It is hazardous for anyone other than a competent person to carry out any service or repair operation that involves the removal of a cover which gives protection against exposure to microwave energy.

Utensils

See the instructions on "Materials you can use in microwave oven or to be avoided in microwave oven." There may be certain non-metallic utensils that are not safe to use for microwaving. If in doubt, you can test the utensil in question following the procedure below.

Utensil test

1. Fill a microwave-safe container with 1 cup of cold water (250ml) along with the utensil in question.
2. Cook on maximum power for 1 minute.
3. Carefully feel empty utensil; If it is warm, do not use it for microwave cooking.
4. Do not exceed 1 minute cooking time.

Materials you can use in microwave oven

Utensils	Remarks
Browning dish	Follow manufacturer's instructions. The bottom of browning dish must be at least 5mm above the turntable. Incorrect usage may cause the turntable to break.
Dinnerware	Microwave-safe only. Follow manufacturer's instructions. Do not use cracked or chipped dishes.
Glass jars	Always remove lid. Use only to heat food until just warm. Most glass jars are not heat resistant and may break.
Glassware	Use heat-resistant oven glassware only. Make sure there is no metallic trim. Do not use cracked or chipped dishes.
Oven cooking bags	Follow manufacturer's instructions. Do not close with metal tie. Make slits to allow steam to escape.
Paper plates and cup	Use for short-term cooking/warming only. Do not leave oven unattended while cooking.
Paper towels	Use to cover food for reheating and absorbing fat. Use with supervision for short-term cooking only.
Parchment paper	Use as a cover to prevent splattering or as a wrap for steaming.
Plastic	Microwave-safe only. Follow the manufacturer's instructions. Should be labeled "Microwave Safe". Some plastic containers soften, as the food inside gets hot. "Boiling bags" and tightly closed plastic bags should be slit, pierced or vented as directed by the manufacturer.
Plastic wrap	Microwave-safe only. Use to cover food during cooking to retain moisture. Do not allow plastic wrap to touch food.
Thermometers	Microwave-safe only (meat and candy thermometers).
Wax paper	Use as a cover to prevent splattering and retain moisture.

Materials to be avoided in microwave oven

Utensils	Remarks
Aluminum tray	May cause arcing. Transfer food into microwave-safe dish.
Food carton with metal handle	May cause arcing. Transfer food into microwave-safe dish.
Metal or metal-trimmed utensils	Metal shields the food from microwave energy. Metal trim may cause arcing.
Metal twist ties	May cause arcing and could cause a fire in the oven.
Paper bags	May cause a fire in the oven.
Plastic foam	Plastic foam may melt or contaminate the liquid inside when exposed to high temperature.
Wood	Wood will dry out when used in the microwave oven and may split or crack.

Setting up your oven

Names of oven parts and accessories

Remove all packaging materials from the oven and the cavity.

Your oven comes with the following accessories:

- Glass tray
- Turntable ring assembly
- Instruction manual

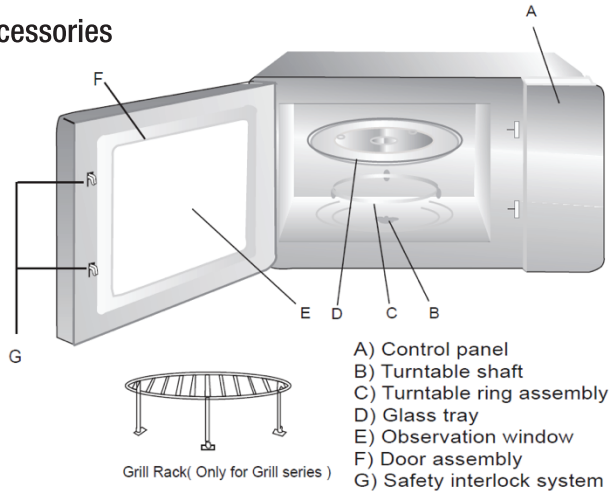

Turntable installation

- Never place the glass tray upside down. The glass tray should never be restricted.
- Both glass tray and turntable ring assembly must always be used during cooking.
- All food and containers of food are always placed on the glass tray for cooking.
- If glass tray or turntable ring assembly cracks or breaks, contact your nearest authorized service center.

Countertop installation

- Remove all packing material and accessories.
- Examine the oven for any damage such as dents or broken door. Do not install if anything is damaged.
- **Cabinet:** Remove any protective film found on the microwave oven cabinet surface.
- **Do not remove the light brown Mica cover that is attached to the oven cavity to protect the magnetron.**

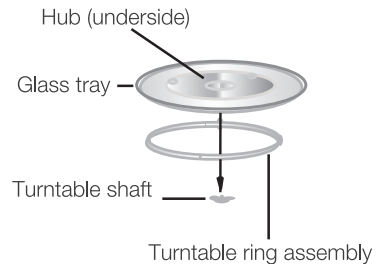

Installation

Select a flat surface that provides enough open space vents.

- 1) The minimum installation height is 85 cm.
 - 2) The rear surface of appliance shall be placed against a wall.
- Leave a minimum clearance of 30 cm above the oven, a minimum clearance of 20 cm is required between the oven and any adjacent walls.
- 3) Do not remove the legs from the bottom of the oven.
 - 4) Blocking the intake and/or outlet openings can damage the oven.
 - 5) Place the oven as far away from radios and TV as possible.

Operation of microwave oven may cause interference to your radio or TV reception.

6) Plug your oven into a standard household outlet.

Be sure the voltage and the frequency is the same as the voltage and the frequency on the rating label.

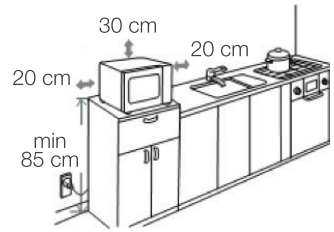

WARNING: Do not install the oven over a range cook top or other heat-producing appliance. If installed near or over a heat source, the oven could be damaged and the warranty would be void.





The accessible surface may be hot during operation

Operation instructions

1. Clock setting



When the microwave oven is electrified, the LED will display "0:00", buzzer will ring once.

- 1) Press " KITCHEN TIMER / CLOCK " twice to select clock function, the hour figures will flash.
- 2) Turn "  " to adjust the hour figures, the input time should be within 0--23.
- 3) Press " KITCHEN TIMER / CLOCK " once again, the minute figures will flash.
- 4) Turn "  " to adjust the minute figures, the input time should be within 0--59.
- 5) Press " KITCHEN TIMER / CLOCK " to finish clock setting, ":" will flash, and the time will light.



Note:

- 1) The clock will not work if it is not set when powered.
- 2) During the process of clock setting, if you press "STOP / CLEAR", the oven will go back to the previous status automatically.

2. Microwave cooking

Press " MICROWAVE " the LED will display "P100". Press " MICROWAVE " several times or turn "  " to choose the power you want, and "P100", "P80", "P50", "P30" and "P10" will display for each added press. Then press " Start/+30Sec./Confirm " to confirm, and turn "  " to set cooking time from 0:05 to 95:00. Press " Start/+30Sec./Confirm " again to start cooking.

Example: If you want to use 80% microwave power to cook for 20 minutes, you can operate the oven as the following steps:

- 1) Press " Microwave " once, the screen display "P100".
- 2) Press " Microwave " once again or turn "  " to choose 80% microwave power.
- 3) Press " Start/+30Sec./Confirm " to confirm, and the screen displays "P 80".
- 4) Turn "  " to adjust the cooking time until the oven displays "20:00".
- 5) Press " Start/+30Sec./Confirm " to start cooking.

Note: the step quantities for the adjustment time of the coding switch are as follow:

- 0---1 min : 5 seconds
- 1---5 min : 10 seconds
- 5---10 min : 30 seconds
- 10---30 min : 1 minute
- 30---95 min : 5 minutes

"Microwave" pad instructions

Order	Display	Microwave Power
1	P100	100 %
2	P80	80 %
3	P50	50 %
4	P30	30 %
5	P10	10 %

3. Grill or combi. cooking

Press "Grill/Combi." the screen will display "G". Press "Grill/Combi." several times or turn " " to choose the power you want, and "G", "C-1" or "C-2" will display for each added press.

Then press " Start/+30Sec./Confirm " to confirm, and turn " " to set cooking time from 00:05 to 95:00. Press " Start/+30Sec./Confirm " again to start cooking



Combi. functions:

- C-1: in this mode, the product will start as a microwave only (100% Power) for 55% of the allocated time and then as a Grill only (100% Power) for the remaining 45% of the allocated time.
For example, if the allocated time is 100 seconds, then the product will work as a microwave for 55 seconds with FULL power and then as a Grill with FULL power for the remaining 45 seconds.
- C-2: in this mode, the product will start as a microwave only (100% Power) for 36% of the allocated time and then as a Grill only (100% Power) for the remaining 64% of the allocated time.
For example, if the allocated time is 100 seconds, then the product will work as a microwave for 36 seconds with FULL power and then as a Grill with FULL power for the remaining 64 seconds.

"Grill/Combi." pad instructions

Order	Display	Microwave Time	Grill Time
1	G	0 %	100 %
2	C-1	55 %	45 %
3	C-2	36 %	64 %

Example: If you want to use the microwave on "Combi.1 mode" (C-1) to cook for 10 minutes, you can operate the oven as the following steps:

- 1) Press " Grill/Combi. " once, the screen will display "G".
- 2) Press " Grill/Combi. " once again or turn " " to choose combi.1 mode.
- 3) Press " Start/+30Sec./Confirm " to confirm, and the screen will display "C-1".
- 4) Turn " " to adjust the cooking time until the oven display "10:00".
- 5) Press " Start/+30Sec./Confirm " to start cooking.

Note

If half the grill time passes, the oven sounds twice, and this is normal. In order to have a better effect of grilling food, you should turn the food over, close the door, and then press "start/+30Sec./Confirm" to continue cooking. If no operation the oven will continue cooking.

4. Quick start

- 1) In waiting state, press " Start/+30Sec./Confirm " to start cooking with 100% power, each added press will increase 30 seconds cooking time up to 95 minutes.
- 2) In microwave grill and combination cooking or time defrost state, each press of " Start/+30Sec./Confirm " can increase 30 seconds of cooking time.
- 3) In waiting state, turn " " left to set cooking time with 100% microwave power, then press " Start/+30Sec./Confirm " to start cooking.

5. Defrost by weight

- 1) Press " Weight Defrost " once, and the oven will display "dEF1".
- 2) Turn " " to select the weight of food from 100 to 2000 g.
- 3) Press " Start/+30Sec./Confirm " to start defrosting.



6. Defrost by time

- 1) Press "Time Defrost " once, and the oven will display "dEF2".
- 2) Turn " " to select the defrost time. The MAX time is 95 minutes.
- 3) Press " Start/+30Sec./Confirm " to start defrosting. The defrost power is P30 , and it will not be changed.



7. Kitchen timer

- 1) Press "Kitchen Timer / Clock " once, LED will display 00:00.
- 2) Turn " " to enter the correct timer.(The maximum cooking time is 95 minutes.)
- 3) Press " Start/+30Sec./Confirm " to confirm setting.
- 4) When the set time is reached, clock indicator will go out. The buzzer will ring 5 times. If the clock is set on the (24-hour system), LED will display the current time.

8. Auto menu

- 1) Turn " " right to choose the menu, and "A-1" to "A-8" will display, which means pizza, meat, vegetable, pasta, potato, fish, beverage and popcorn.
- 2) Press " Start/+30Sec./Confirm " to confirm.
- 3) Turn " " to choose the default weight as the menu chart.
- 4) Press " Start/+30Sec./Confirm " to start cooking.

Example: If you want to use "Auto Menu" to cook fish for 350g.

- 1) Turn " " clockwise till "A-6" display.
- 2) Press " Start/+30Sec./Confirm " to confirm.
- 3) Turn " " to select the weight of fish till "350" display.
- 4) Press " Start/+30Sec./Confirm " to start cooking.



The menu chart

Menu	Weight	Display
A-1 Pizza	200 g	200
	400 g	400
A-2 Meat	250 g	250
	350 g	350
	450 g	450
A-3 Vegetable	200 g	200
	300 g	300
	400 g	400
A-4 Pasta	50 g (with 450 ml cold water)	50
	100 tg (with 800 ml cold water)	100
A-5 Potato	200 g	200
	400 g	400
	600 g	600
A-6 Fish	250 g	250
	350 g	350
	450 g	450
A-7 Beverage	1 cup (about 120ml)	1
	2 cup (about 240ml)	2
	3 cup (about 360ml)	3
A-8 Popcorn	50 g	50
	85 g	85
	100 g	100

9. Multi-section cooking

At most 2 sections can be set for cooking. In multi-section cooking, if one section is defrosting, then defrosting shall be placed in the first section.

Example: If you want to defrost food for 5 minutes and then cook with 80% microwave power for 7 minutes, operate it as the following:

- 1) Press " Time Defrost " once, and the oven will display "dEF2".
- 2) Turn "  " to select the defrost time till "5:00" display.
- 3) Press " Microwave " once, the screen display "P100".
- 4) Press " Microwave " once again or turn "  " to choose 80% microwave power.
- 5) Press " Start/+30Sec./Confirm " to confirm, and the screen displays "P 80".
- 6) Turn "  " to adjust the cooking time till the oven displays "7:00".
- 7) Press " Start/+30Sec./Confirm " to start cooking, and buzzer will sound once for the first section, defrosting time counts down; buzzer will sound once again entering the second stage. when cooking finish, buzzer sounds five times.

10. Inquiring function

(1) In states of microwave, grill and combination cooking functions, press " Microwave ", the current power will be displayed for 3 seconds. After 3 seconds, the oven will turn back to the former state; (2) In cooking state, press " Kitchen Timer / Clock " to inquire the time and the time will display for 3 seconds.

11. Child lock safe

To lock: In waiting state, press " Stop/Clear " for 3 seconds, there will be a long beep denoting activation of the child-lock state and the current time will display if the time has been set, otherwise, the LED will display " [_ _] " .

To unlock: In locked state, press " Stop/Clear " for 3 seconds, there will be a long "beep" denoting that the lock is released.

Cleaning and maintenance

1. Clean the cavity of the oven after using with a slightly damp cloth.
2. Clean the accessories in the usual way in soapy water.
3. The door frame and seal and neighboring parts must be cleaned carefully with a damp cloth when they are dirty.
4. Do not use harsh abrasive cleaners or sharp metal scrapers to clean the oven glass door since they can scratch the surface, which may result in shattering of the glass.
5. Cleaning tip: for easier cleaning of the cavity walls that the cooked food can touch: place half a lemon in a bowl, add 300ml (1/2 pint) water and heat on 100% microwave power for 10 minutes. Wipe the oven clean using a soft, dry cloth.

Troubleshooting

Normal	
Microwave oven interfering TV reception	Radio and TV reception may be interfered when microwave oven operating. It is similar to the interference of small electrical appliances, like mixer, vacuum cleaner, and electric fan. It is normal.
Dim oven light	In low power microwave cooking, oven light may become dim. It is normal.
Steam accumulating on door, hot air out of vents	During cooking, steam may come out of food. Most will get out from vents. But some may accumulate on cool place like oven. It is normal
Oven started accidentally with no food inside	It is forbidden to run the unit without any food inside. It is very dangerous. Stop the oven immediately.

Problem	Possible cause	Remedy
Oven can not be started	(1) Power cord not plugged in tightly	Unplug. Then plug again after 10 seconds
	(2) Fuse blown or circuit breaker opened	Replace fuse (contact your nearest Mienta service center) or reset circuit breaker
	(3) Trouble with outlet	Test outlet with other electrical appliances
Oven does not heat.	(4) Door not closed well	Close door well
Glass turnable makes noise when microwave oven operates	(5) Turntable shaft dirty or not placed in the correct position	Make sure that the turntable shaft is clean and well placed in position

If your appliance is still not working, contact a **Mienta** approved service centre.

DISPOSAL OF THE APPLIANCE AND ITS PACKING MATERIALS



The packaging is comprised exclusively of materials that present no danger for the environment and which may therefore be disposed of in accordance with the recycling measures in force in your area. For disposal of the appliance itself, please contact the appropriate service of your local authority.

CORRECT DISPOSAL OF THIS PRODUCT



This marking indicates that this product should not be disposed with other household wastes throughout the EU. To prevent possible harm to the environment or human health from uncontrolled waste disposal, recycle it responsibly to promote the sustainable reuse of material resources. To return your used device, please use the return and collection systems or contact the retailer where the product was purchased. They can take this product for environmental safe recycling.

Technical data

Model: MW32617A

Rated Voltage: 230 V~ 50 Hz

Rated Input Power (Microwave): 1450 W

Rated Output Power (Microwave): 900 W

Rated Input Power (Grill): 1000 W

Microwave Oven Capacity: 28 L

Consignes de sécurité

Vous êtes priés de lire les instructions d'utilisation attentivement avant d'utiliser votre appareil pour la première fois. Toute utilisation qui n'est pas conforme à ces instructions dégagerait **Mienta** de toute responsabilité et annule la garantie.

- N'essayez pas de faire fonctionner ce four avec la porte ouverte car cela peut entraîner une exposition dangereuse à l'énergie micro-ondes. Il est important de ne pas briser ou toucher les verrous de sécurité.
- Ne placez aucun objet entre la face avant du four et la porte ou laissez des souillures ou résidus de nettoyage s'accumuler sur les surfaces d'étanchéité.
- ATTENTION: Si la porte ou les joints de porte sont endommagés, ne fonctionnez pas votre four et contactez un centre de service agréé **Mienta**.
- Si l'appareil n'est pas maintenu dans un bon état de propreté, sa surface pourrait se dégrader et affecter la durée de vie de l'appareil et conduire à une situation dangereuse.
- Avertissement : Les liquides ou autres aliments ne doivent pas être réchauffés dans des récipients fermés car ceux-ci pourraient exploser du à la pression qui s'accumule dans ces récipients.
- Avertissement : Il est dangereux pour toute personne autre qu'une personne compétente faire n'importe quel service ou de réparation impliquant le démontage du couvercle qui offre une protection contre l'exposition à l'énergie des micro-ondes.
- Gardez l'appareil et son cordon hors de portée des enfants.
- N'utilisez que des ustensiles convenables pour utilisation dans des fours à micro-ondes.
- Le four doit être régulièrement nettoyé et tout résidu alimentaire doit être enlevé.
- Lorsque vous réchauffez des aliments dans des récipients en plastique ou en papier, gardez un œil sur le four en raison de la possibilité d'inflammation.
- Si une fumée est émise, éteignez ou débranchez l'appareil et gardez la porte fermée pour étouffer les flammes.
- Il ne faut pas cuire ni réchauffer les aliments excessivement.
- N'utilisez pas la cavité du four à des fins de stockage. Ne rangez pas d'objets, tels que le pain, les biscuits, etc. à l'intérieur du four.
- Retirez les attaches métalliques et des poignées en métal à partir de papier ou de conteneurs / sacs en plastique avant de les placer dans le four.
- Installez ou placez ce four uniquement selon les instructions d'installation fournies.
- Les œufs en coquille et les œufs cuits durs ne doivent pas être réchauffés dans des fours à micro-ondes car ils peuvent exploser, même après la cuisson soit terminée.
- Cet appareil est destiné à être utilisé dans un cadre domestique et dans les lieux semblables, tels que :
 - Les zones de cuisine de fonctionnaires dans les magasins, bureaux et autres environnements de travail.
 - Par les clients dans les hôtels, motels et autres environnements de type résidentiel.
 - Maisons de ferme.
 - Les environnements de type « Chambres d'hôtes ».
 Si le cordon d'alimentation est endommagé, il doit être remplacé par le fabricant, son agent technique ou un technicien qualifié afin d'éviter un danger. Ne pas conserver ou utiliser cet appareil à
- l'extérieur.
- N'utilisez pas ce four près de l'eau, dans un sous-sol humide ou près d'une piscine.
- La température des surfaces accessibles peut être élevée lorsque l'appareil est en marche. Les surfaces sont susceptibles de devenir chaud pendant l'utilisation. Éloignez le cordon des surfaces chaudes et ne couvrez pas les orifices de ventilation du four.
- Ne laissez pas le cordon pendre de la table ou du comptoir.
- Le contenu des biberons et des pots d'aliments pour bébés doit être remué ou agité et la température doit être vérifiée avant consommation, afin d'éviter les brûlures.
- Le réchauffement des boissons par micro-ondes peut entraîner une ébullition retardée soudaine, c'est pourquoi il faut prendre soin lors de la manipulation du récipient.

- Cet appareil peut être utilisé par les personnes ayant des capacités physiques ou sensorielles ou mentales limitées ou ayant manqué d'expérience et de connaissances si elles ont été surveillés ou donnés les instructions concernant l'utilisation de l'appareil par une personne responsable de leur sécurité.
- Les enfants doivent être surveillés pour s'assurer qu'ils ne jouent pas avec l'appareil.
- Les appareils ne sont pas conçus pour fonctionner au moyen d'une minuterie externe ou un système de contrôle à distance séparé.
- Nettoyeur à vapeur ne doit pas être utilisé.
- L'appareil peut devenir chaud pendant l'utilisation.
- Veillez d'éviter de toucher les éléments chauffants dans le four.
- Les enfants moins de 8 ans doivent être tenus éloignés sauf s'ils sont surveillés complètement.
- La face arrière de l'appareil doit être placée contre un mur.
- Le four à micro-ondes ne doit pas être placé dans une armoire, sauf si il a été testé dans une armoire.
- N'utilisez pas l'appareil sauf si une ligne de mise à la terre est disponible dans le bâtiment ou en ajoutant un dispositif à courant résiduel (RCD) avec une fiche à deux broches.

Lisez attentivement et conservez ce mode d'emploi pour référence dans le future.

Pour réduire les risques de blessures aux personnes

Installation avec mise à terre

DANGER

- Risque de choc électrique
- Toucher certains des composants internes peut provoquer des blessures graves ou mortelles. Ne pas démonter cet appareil.

AVERTISSEMENT

- Risque de choc électrique
- L'installation inappropriée de la mise à terre peut provoquer un choc électrique.
- Ne pas brancher pas dans une prise jusqu'à ce que l'appareil ait été correctement installé et mis à terre. Dans le cas d'un court-circuit électrique, la mise à terre réduit le risque de choc électrique en fournissant un fil de fuite pour le courant électrique.
- Cet appareil est équipé d'un cordon muni d'un fil de terre avec une prise de terre. La fiche doit être branchée dans une prise correctement installée et mise la terre.

Consulter un spécialiste

- Si les instructions de mise à terre ne sont pas complètement comprises ou en cas de doute si l'appareil est correctement mis à terre.
- S'il est nécessaire d'utiliser une rallonge, utilisez seulement un cordon à 3 fils court afin de réduire les risques d'enchevêtrement ou de trébucher sur un cordon plus long.
- Si une rallonge est utilisée:
 - a) La capacité électrique de l'ensemble du cordon ou de la rallonge doit être au moins aussi élevée que la puissance électrique de l'appareil.
 - b) Faites de sorte que le cordon soit placé de sorte que ne pas pendre du comptoir ou de la table où il peut être tiré par un enfant ou faire trébucher quelqu'un.

MISE EN GARDE

Risque de blessures personnelles

Il est dangereux pour toute personne autre qu'une personne compétente de faire n'importe quel service ou réparation impliquant le démontage du couvercle qui offre une protection contre l'exposition à l'énergie des micro-ondes.

Ustensiles

Vois les instructions "matériaux que vous pouvez utiliser ou à éviter dans un four à micro-ondes." Il peut y avoir certains ustensiles non métalliques qui ne sont pas sûrs à utiliser pour micro-ondes. En cas de doute, vous pouvez tester l'ustensile en question en suivant la procédure ci-dessous.

Ustensil de test

1. Placez un récipient pour micro-ondes rempli d'eau froide (250ml) ainsi que l'ustensile en question dans le four.
2. Faites cuire à puissance maximum pendant 1 minute.
3. Faites sentir avec précaution l'ustensile que vous testez. Si l'ustensile vide est chaud, ne l'utilisez pas pour la cuisson dans le four à micro-ondes.
4. Ne dépassez pas le temps de cuisson 1 minute.

Matériaux que vous pouvez utiliser au four à micro-ondes

Ustensiles	Remarques
Plat brunisseur	Suivez les instructions du fabricant. Le fond du plat doit être au moins 5mm au-dessus du plateau tournant. Une utilisation incorrecte peut causer la plaque tournante à casser.
Vaisselle	Micro-ondes seulement. Suivez les instructions du fabricant. N'utilisez pas des plats fêlés ou ébréchés.
Pots en verre	Enlevez toujours le couvercle. Utilisez uniquement pour chauffer les aliments jusqu'à ce qu'ils sont tièdes. La plupart des pots de verre ne sont pas résistants à la chaleur et peuvent se briser.
la verrerie	La verrerie de four résistante à la chaleur seulement. Assurez-vous qu'il n'y a pas de garniture métallique. N'utilisez pas de plats fêlés ou ébréchés.
Sachets pour cuisson au four	Suivez les instructions du fabricant. Ne fermez pas le lien en métal. Faites des fentes pour permettre à la vapeur de s'échapper.
Assiettes et tasses	Utilisez pour la cuisson à court terme / réchauffement seulement. Ne laissez pas le four sans surveillance pendant la cuisson.
Les serviettes en papier	Utilisez pour couvrir les aliments pour réchauffement et pour absorber la graisse. Utilisez avec supervision pour une cuisson à court terme seulement.
Papier parchemin	Utiliser comme un couvercle pour éviter les éclaboussures ou pour garder la vapeur.
Plastique	Micro-ondes seulement. Suivez les instructions du fabricant, doit être marqué "Four Micro-ondes". Certains récipients en plastique fondent lorsque la nourriture pénètre à l'intérieur chaud. Les "Sacs d'ébullition" et les sacs de plastique hermétiquement fermés doivent être fendus, percés ou ouverts, comme indiqué sur le paquet.
Emballage plastique	Micro-ondes seulement. Utilisez le pour couvrir les aliments pendant la cuisson pour conserver l'humidité. Ne laissez pas la pellicule de plastique toucher la nourriture.
Thermomètres	Micro-ondes seulement (pour viande et pâtisserie).
Papier cire	Utiliser comme un couvercle pour éviter les éclaboussures et retenir l'humidité.

Matériaux à éviter au four à micro-ondes:

Ustensiles	Remarques
Plateau en aluminium	Peut provoquer un arc électrique. Transférez les aliments dans un plat à micro-ondes.
Carton avec poignée en métal	Peut provoquer un arc électrique. Transférez les aliments dans un plat à micro-ondes.
Métal ou ustensiles garnis en métal	Le métal empêche l'énergie micro-ondes d'arriver à la nourriture. La garniture en métal peut provoquer un arc électrique.
Liens torsadés en métal	Peuvent provoquer un arc électrique et pourraient provoquer un incendie dans le four.
Les sacs en papier	Peuvent provoquer un incendie dans le four.
la mousse plastique	la mousse plastique peut fondre ou contaminer le liquide à l'intérieur lorsqu'il est exposé à une température élevée.
le bois	Le bois sèche lorsqu'il est utilisé dans le four à micro-ondes et peut fendre ou se craqueler.

CONFIGURATION DE VOTRE FOUR

Noms des pièces et accessoires du four à micro-ondes :

Retirez le four ainsi que tous les matériaux d'emballage de la cavité du four.

Votre four est livré avec les accessoires suivants:
 Plateau en verre
 Ensemble de ring de plaque tournante
 Mode d'emploi

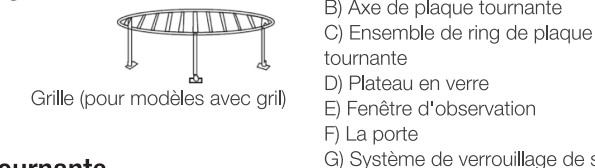
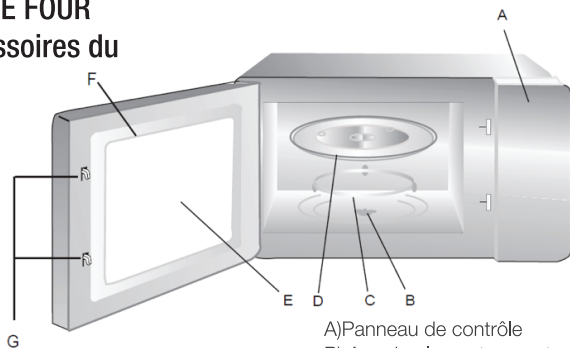

Installation de la plaque tournante

- a. Ne placez jamais le plateau en verre à l'envers. Le plateau en verre ne doit jamais être bloqué.
- b. Le plateau en verre et l'ensemble de ring de plaque tournante doivent toujours être utilisés en cours de la cuisson.
- c. Tous les aliments et les conteneurs d'aliments doivent toujours être placés sur le plateau en verre pour la cuisson.
- d. Si Le plateau en verre et l'ensemble de ring de la plaque tournante sont cassés ou brisés, contactez votre centre de service agréé le plus proche.

Installation sur comptoir

Retirez tous les matériaux d'emballage et les accessoires. Vérifiez que le four n'est pas endommagé, tels que des bosses ou une porte cassée. N'installez pas le four s'il est endommagé.

Cabinet: Retirez le film de protection sur la surface de la carrosserie du four à micro-ondes.

Ne retirez pas le Mica marron clair qui est attaché à la cavité du four pour protéger le magnétron.

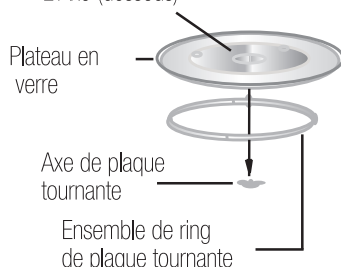

Installation

Sélectionnez une surface plane qui fournit suffisamment d'espace ouvert.

- 1) La hauteur minimum d'installation est de 85cm.
- 2) La face arrière de l'appareil doit être placée contre un mur. Laissez un espace minimum de 30 cm au-dessus du four, une distance minimale de 20 cm est nécessaire entre le four et les parois adjacentes.
- 3) Ne retirez pas les pattes qui sont au bas du four.
- 4) Le blocage des fentes de ventilation peut endommager le four.
- 5) Placez le four aussi loin des radios et de la télévision que possible.

L'opération de micro-ondes peut provoquer des interférences avec votre radio ou la réception de la télévision.

- 6) Branchez votre four dans une prise domestique standard.

Assurez-vous que la tension et la fréquence est la même que la tension et la fréquence sur la plaque signalétique.

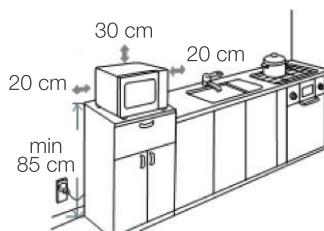

ATTENTION: N'installez pas le four sur un plateau de cuisson ou un autre appareil produisant de la chaleur. S'il est installé à proximité ou sur une source de chaleur, le four pourrait être endommagé.





La surface accessible peut être chaude pendant le fonctionnement.

Instructions de fonctionnement

1. Réglage de l'horloge



Lorsque le four à micro-ondes est branché à l'électricité, l'écran lumineux affiche "0:00", la sonnerie sonne une fois.

- 1) Appuyez sur "KITCHEN TIMER / CLOCK" deux fois pour sélectionner la fonction d'horloge, les chiffres des heures clignotent.
- 2) Tournez "  " pour régler les chiffres des heures, le temps choisi sera entre 0 et 23.
- 3) Appuyez sur "KITCHEN TIMER / CLOCK" encore une fois, les chiffres des minutes clignotent.
- 4) Tournez "  " pour régler les chiffres des minutes, le temps choisi sera entre 0 et 59.
- 5) Appuyez sur "KITCHEN TIMER / CLOCK" pour terminer le réglage de l'horloge, ":" clignote, et le temps va apparaître.

Remarque:



- 1) L'horloge ne fonctionnera pas si elle n'est pas définie lorsque le four à micro-ondes est branché à l'électricité.
- 2) Pendant le processus de réglage de l'horloge, si vous appuyez sur "STOP / CLEAR", le four retournera à l'état précédent automatiquement.

2. Cuisson en utilisant "Micro-onde"

Appuyez sur "Microwave" l'écran lumineux affichera "P100". Appuyez "Microwave" plusieurs fois ou tournez "  " pour choisir la puissance que vous voulez, et "P100", "P80", "P50", "P30" et "P10" affichera pour chaque ajout de presse. Appuyez ensuite sur "Start/ 30sec. / Confirm" pour confirmer la puissance demandée, et tournez "  " pour régler le temps de cuisson de 00h05 jusqu'à 95:00.

Appuyez sur "Start / + 30 sec. / Confirm" à nouveau pour commencer la cuisson.

Par exemple : Si vous souhaitez utiliser 80% de la puissance de micro-ondes pour cuire pendant 20 minutes, vous pouvez utiliser le four comme les étapes suivantes.

- 1) Appuyez sur "Microwave" une fois, l'écran affichera "P100".
- 2) Appuyez sur "Microwave" encore une fois ou tournez "  " pour choisir 80% de la puissance de micro-ondes.
- 3) Appuyez sur "Start / + 30 sec. / Confirm" pour confirmer, et l'écran affiche "P 80".
- 4) Tournez "  " pour régler le temps de cuisson jusqu'à ce que l'écran affiche "20 :00".
- 5) Appuyez sur "Start / + 30 sec. / Confirm" pour commencer la cuisson.

Note: les tranches pour ajuster le temps de l'interrupteur sont les suivantes:

0---1 min : 5 seconds

1---5 min : 10 seconds

5---10 min : 30 seconds



10---30 min : 1 minute

30---95 min : 5 minutes

Panneau des instructions de "Micro-onde"

Commande	L'affichage de l'Ecran	Puissance de "Micro-onde"
1	P100	100 %
2	P80	80 %
3	P50	50 %
4	P30	30 %
5	P10	10 %

3. Cuisson en utilisant "Grille" ou "Combi."

Appuyez sur " Grill/Combi.", l'écran lumineux affichera " G ", Appuyez sur " Grill/Combi." plusieurs fois ou tournez "  " pour choisir la puissance que vous voulez, et "G", "C-1", ou "C-2" affichera pour chaque ajout de presse. Appuyez ensuite sur "Start/30sec./Confirm" pour confirmer la puissance demandée, et tournez "  " pour régler le temps de cuisson de 00h05 jusqu'à 95:00. Appuyez sur "Start/30sec./Confirm" à nouveau pour commencer la cuisson.

Fonctions de combi.

- C-1: dans ce mode, l'appareil va commencer comme une micro-onde seulement (100% de puissance) pour 55% du temps donné, puis comme Grill seulement (100%) pour les 45% restants du temps donné.

Par exemple, si le temps donné est de 100 secondes, alors l'appareil fonctionnera comme une micro-onde pendant 55 secondes avec la puissance maximale et ensuite comme un gril avec la pleine puissance pour les 45 secondes restantes.



- C-2: dans ce mode, l'appareil va commencer comme une micro-onde seulement (100% de puissance) pour 36% du temps donné, puis comme Grill seulement (100%) pour les 64% restants du temps donné.

Par exemple, si le temps donné est de 100 secondes, alors l'appareil fonctionnera comme une micro-onde pendant 36 secondes avec la puissance maximale et ensuite comme un gril avec la pleine puissance pour les 64 secondes restantes.

Panneau des instructions de "Grill/Combi "

Commande	L'affichage de l'Ecran	Temps de "Micro-onde"	Temps de "Grill"
1	G	0 %	100 %
2	C-1	55 %	45 %
3	C-2	36 %	64 %

Par exemple : Si vous souhaitez fonctionner votre four a micro-ondes dans le mode Combi.1 (C-1) pour cuire pendant 10 minutes, vous pouvez utiliser le four comme suit:

- 1) Appuyez sur "Grill/Combi." une fois, l'écran affichera "G".
- 2) Appuyez sur "Grill/Combi." encore une fois ou tournez "  " pour choisir le mode de " Combi.1".
- 3) Appuyez sur "Start/30sec./Confirm" pour confirmer, et l'écran affiche "C-1".
- 4) Tournez "  " pour régler le temps de cuisson jusqu'à ce que l'écran affiche "10 :00".
- 5) Appuyez sur "Start/30sec./Confirm" pour commencer la cuisson.

Remarque

Si la moitié du temps de grill passe, le four sonne deux fois, et cela est normal. Vous pouvez alors tourner les aliments afin d'avoir un meilleur effet, refermez la porte puis appuyez sur "Start/30sec./Confirm" pour continuer la cuisson. S'il n'y a aucune opération, le four continuera la cuisson.

4. Démarrage rapide

- 1) En état d'attente, Appuyez sur "Start / + 30 sec. / Confirm" pour commencer à cuisiner avec 100% de puissance, chaque ajout de presse augmentera de 30 secondes le temps de cuisson jusqu'à 95 minutes.
- 2) Dans le mode "Grill", le mode "Combi" ou le mode "Décongélation", chaque presse sur "Start / + 30 sec. / Confirm" peut augmenter de 30 secondes de temps de cuisson.
- 3) En état d'attente, tournez "  gauche pour régler le temps de cuisson avec 100% de la puissance de micro-onde, puis appuyez sur "Start / + 30 sec. / Confirm" pour commencer la cuisson.

5. Décongeler selon le poids

- 1) Appuyez sur "Weight Defrost" une fois, l'écran affichera "dEF1".
- 2) Tournez "  " pour choisir le poids des aliments de 100 jusqu'à 2000g.
- 3) Appuyez sur "Start / + 30 sec. / Confirm" pour commencer la décongélation.



6. Décongeler selon le temps

- 1) Appuyez sur "Time Defrost" une fois, l'écran affichera "dEF2".
- 2) Tournez "  " pour choisir temps de la décongélation. Le temps maximal est 95 minutes.
- 3) Appuyez sur "Start / + 30 sec. / Confirm" pour commencer la décongélation. La puissance de la décongélation est P30 et elle ne sera pas changée.



7. Minuterie de cuisine

- 1) Appuyez sur "Kitchen Timer / Clock" une fois, l'écran affichera 00 :00.
- 2) Tournez "  " pour insérer le temps que vous voulez (le temps maximal est 95 minutes).
- 3) Appuyez sur "Start / + 30 sec. / Confirm" pour confirmer le réglage.
- 4) Lorsque le temps réglé est atteint, l'indicateur de l'horloge s'éteint. La sonnerie sonne 5 fois. Si l'horloge est réglée sur le (système de 24 heures), puis l'écran affiche l'heure actuelle.

8. Menu automatique

- 1) Tournez "  " vers la droite pour choisir le menu, et " A-1 "jusqu'à" A-8 " affichera sur l'écran. Ces indications signifient la pizza, la viande, les légumes, les pâtes, le pommes de terre, le poisson, les boissons et du pop-corn.
- 2) Appuyez sur "Start / + 30 sec. / Confirm" pour confirmer le réglage.
- 3) Tournez "  " pour choisir le poids comme indiqué dans le tableau de menu.
- 4) Appuyez sur "Start / + 30 sec. / Confirm" pour commencer la cuisson.

Par exemple : Si vous souhaitez utiliser le menu automatique pour faire cuire de poissons de poids 350 grams.

- (1) Tournez "  " dans le sens horaire jusqu'à que l'écran affichera A-6.
- (2) Appuyez sur "Start / + 30 sec. / Confirm" pour confirmer le réglage.
- (3) Tournez "  " pour choisir le poids de poissons jusqu'à que l'écran affichera 350 grams.
- (4) Appuyez sur "Start / + 30 sec. / Confirm" pour commencer la cuisson.



Le tableau du menu

Menu	Poids	L'affichage de l'Ecran
A-1 Pizza	200 grams	200
	400 grams	400
A-2 Viande	250 grams	250
	350 grams	350
	450 grams	450
A-3 Légumes	200 grams	200
	300 grams	300
	400 grams	400
A-4 Pâtes	50 grams (avec 450 de l'eau froide)	50
	100 grams (avec 800 de l'eau froide)	100
A-5 Pommes de terre	200 grams	200
	400 grams	400
	600 grams	600
A-6 Poissons	250 grams	250
	350 grams	350
	450 grams	450
A-7 Boisson	1 tasse (environ 120 ml)	1
	2 tasse (environ 240 ml)	2
	3 tasse (environ 360 ml)	3
A-8 Pop-corn	50 grams	50
	85 grams	85
	100 grams	100

9. Cuisson avec multi-choix consécutive

Vous pouvez régler votre four micro-ondes pour faire 2 modes de cuisson consécutivement sans votre intervention. Dans le mode "Cuisson avec multi-choix", si l'un de 2 choix est le mode "décongélation", alors vous devez mettre le mode "décongélation" le premier choix.

Par exemple: Si vous souhaitez décongeler des aliments pour 5 minutes, puis faire cuire avec 80% de puissance de micro-ondes durant 7 minutes, vous pouvez utiliser le four comme les étapes suivantes.

- (1) Appuyez sur "Time Defrost" une fois, l'écran affichera "dEF2".
- (2) Tournez "  " pour régler le temps de cuisson jusqu'à ce que l'écran affiche "05 :00".
- (3) Appuyez sur "Microwave" une fois, l'écran affichera "P100".
- (4) Appuyez sur "Microwave" encore une fois ou tournez "  " pour choisir 80% de la puissance de micro-ondes.
- (5) Appuyez sur "Start / + 30 sec. / Confirm" pour confirmer, et l'écran affiche "P 80".
- (6) Tournez "  " pour régler le temps de cuisson jusqu'à ce que l'écran affiche "07 :00".
- (7) Appuyez sur "Start / + 30 sec. / Confirm" pour commencer la cuisson et la sonnerie sonne une fois pour le premier choix, le temps de décongélation compte à rebours; la sonnerie sonne encore une fois pour le second choix. Quand la cuisson est terminée, la sonnerie sonne cinq fois.

10. Fonction investigatrice

(1) Quand la micro-onde est dans le mode de "Grill/Combi", appuyez sur " Microwave", la puissance actuelle sera affichée pendant 3 secondes. Après 3 secondes, le four va retourner à l'ancien mode;

(2) Pendant le processus de cuisson, appuyez sur " Kitchen Timer / Clock " pour savoir le temps restant et le temps sera affiché pendant 3 secondes.

11. Verrouillage sécurisée pour l'enfant

Pour verrouiller: dans l'état d'attente, appuyez sur " Stop/Clear" pour 3 secondes il y aura une longue tonalité indiquant que le mode " Verrouillage sécurisée pour l'enfant" est actif et l'heure actuelle affichera si le temps a été fixé, sinon, l'écran affiche [_ _].

Pour déverrouiller: appuyez sur " Stop/Clear" pour 3 secondes il y aura une longue tonalité indiquant que le mode " Verrouillage sécurisée pour l'enfant" est relâché.

Nettoyage

Assurez-vous de débrancher l'appareil de l'alimentation électrique.

1. Nettoyez la cavité du four après utilisation avec un chiffon légèrement humide.
2. Nettoyez les accessoires de la manière habituelle dans de l'eau savonneuse.
3. L'encadrement de la porte et le joint et les pièces voisines doivent être nettoyées avec un chiffon humide lorsqu'ils sont sales.
4. N'utilisez pas de détergents abrasifs ou racloirs métalliques tranchants pour nettoyer la vitre de la porte du four car ils peuvent griffer la surface, ce qui peut entraîner l'éclatement de la vitre.
5. Conseil de nettoyage: Pour faciliter le nettoyage des parois de la cavité des aliments cuits qui auraient pu éclabousser: Placez un demi-citron dans un bol, ajouter 300 ml d'eau et faites chauffer sur 100% de la puissance de micro-ondes pendant 10 minutes. Essuyez le four après avec un chiffon doux et sec pour le nettoyer.

Depannage

Normal	
Four micro-ondes interférences Réception TV	Réception radio et de télévision peuvent interférer lors de l'utilisation four micro-ondes. Il est semblable à l'ingérence de petits appareils électriques, comme mixeur, aspirateur, et un ventilateur électrique. Il est normal.
La lumière interne du four est faible	Pendant la cuisson à basse puissance de micro-ondes, la lumière du four peut devenir faible. Ceci est normal.
La vapeur s'accumule sur la porte, de l'air chaud sort des orifices de ventilation	Pendant la cuisson, la vapeur peut sortir de la nourriture. La grande partie de cette vapeur sortira des événements. Un résidu de vapeur peut s'accumuler sur un endroit frais comme la porte du four. Ceci est normal.
Four a commencé accidentellement sans nourriture.	Il est interdit de faire fonctionner l'unité sans nourriture à l'intérieur Il est très dangereux. Il faut tout de suite arrêter le four.

Problème	Cause possible	Remède
Four ne démarre pas	(1) Cordon d'alimentation pas branché fermement	Débranchez. Ensuite, branchez à nouveau après 10 secondes
	(2) Fusible brûlé ou disjoncteur déconnecté	Remplacez le fusible (par un centre de service après-vente Mienta) ou remontez le disjoncteur
	(3) Problème Avec prise	Essayez la prise avec d'autres appareils électriques
Le four ne chauffe pas	(4) La porte n'est pas bien fermée	Fermez la porte bien
Plateau tournant en verre fait du bruit quand four micro-ondes fonctionne	(5) Des résidus de nourriture sont peut-être collés ou coincés entre le plateau tournant et le fond du four	Référez-vous à «Maintenance de la Micro-ondes» pour nettoyer les pièces sales et/ou la cavité du four

Si votre appareil ne fonctionne toujours pas, prière de contacter un centre de service agréé **Mienta** .

DISPOSITION DE L'APPAREIL ET DE SES MATERIAUX D'EMBALLAGE



L'emballage se compose exclusivement de matériaux qui ne présentent aucun danger pour l'environnement et qui peuvent donc être éliminés d'une manière qui conforme aux mesures de recyclage en vigueur dans votre région. Pour la disposition de l'appareil lui-même, s'il vous plaît contactez le service approprié de votre autorité locale.

AVERTISSEMENTS POUR L'ÉLIMINATION CORRECTE DU PRODUIT



Ce marquage indique que ce produit ne doit pas être éliminé avec les déchets urbains à travers l'UE. Pour éviter toute dommage possible dû d'élimination incontrôlée de déchets, faites recycler de façon responsable pour encourager la réutilisation des ressources matérielles. Pour se débarrasser de votre appareil utilisé, s'il vous plaît utilisez les systèmes du renvoi et du ramassage ou contactez le commerçant où le appareil a été acheté. Ils peuvent prendre ce produit pour recyclage sans danger pour l'environnement.

Spécifications techniques

Modèle: MW32617A

Tension nominale: 230V~ 50Hz

Puissance d'entrée évaluée (micro-ondes) :1450 Watt

Puissance de sortie nominale (micro-ondes) :900 Watt

Puissance d'entrée évaluée (grill): 1000 Watt

Capacité du four: 28 litres

التخلص من مواد التغليف و المنتج

إن التغليف يحتوي على مواد لا تشكل خطراً على البيئة و يمكن التخلص منها طبقاً لقوانين إعادة التصنيع السارية المفعول.
للتخلص من المنتج، اتصل بالمصلحة المختصة التابعة لبلدك



معلومات هامة للتخلص الصحيح من المنتج

هذه العلامة تشير إلى أن لا ينبغي التخلص من هذا المنتج مع النفايات المنزلية الأخرى في جميع أنحاء الاتحاد الأوروبي. لكي تمنع أي ضرر على البيئة و صحة الإنسان من التخلص الغير منضبط للنفايات ، قم بإعادة تدويرها بطريقة مسؤولة لتشجيع إعادة استخدام الموارد المادية. لإعادة استخدام جهازك، برجاء استخدام أنظمة الارجاع و التجميع أو قم بالاتصال بالبائع حيث تم شراء الجهاز. حيث يمكنه أخذ هذا المنتج لإعادة تدويره بطريقة آمنة للبيئة.



المواصفات الفنية

الموديل: MW32617A

مصدر الطاقة: 230V~ 50Hz

طاقة الدخل (ميكروويف): 1450 وات

طاقة الخرج (ميكروويف): 900 وات

طاقة الدخل (شواية): 1000 وات

سعة الفرن: 28 لتر

استكشاف الأخطاء وإصلاحها

عادي

تشغيل فرن الميكروويف قد يسبب تشويشاً على الراديو أو استقبال التلفزيون، وهو مشابه لتشويش الأجهزة الكهربائية الصغيرة، مثل خلاط، مكنسة كهربائية، ومروحة كهربائية، انه امر طبيعي.	تشويش فرن الميكروويف على إستقبال التلفزيون
الطهي في الميكروويف على أوضاع الطاقة المنخفضة قد يؤدي إلى إنخفاض ضوء الفرن، أنه امر طبيعي.	ضوء الفرن خافت
أثناء الطبخ، البخار قد يخرج من الطعام، معظم البخار سيخرج من الفتحات، ولكن البعض قد يتراكم على مكان بارد مثل باب الفرن، انه امر طبيعي.	تراكم البخار على الباب، وخروج الهواء الساخن من الفتحات
لا ينبغي تشغيل الفرن دون أي طعام في الداخل، أنه أمر خطير جداً، قم بإيقاف الجهاز فوراً.	بدء الفرن بطريق الخطأ مع عدم وجود الطعام فيه

المشكلة	السبب المحتمل	العلاج
لا يمكن بدء تشغيل الفرن	(١) لم يتم توصيل كابل الطاقة جيداً	افصل الجهاز، ثم قم بتوصيله مرة أخرى بعد ١٠ ثواني
	(٢) الفيوز تالف أو قاطع الدائرة يعمل	قم باستبدال الفيوز (الرجاء الاتصال بأقرب مركز خدمة معتمد من ميانتا) أو إعادة تشغيل قاطع الدائرة
	(٣) مشكلة مع منفذ الكهرباء	قم باختبار منفذ الكهرباء مع الأجهزة الكهربائية الأخرى
الفرن لا يقوم بتسخين الطعام	(٤) لم يتم إغلاق الباب بشكل صحيح	أغلق الباب جيداً
الصينية الزجاجية الدوارة تصدر ضوءاً عندما يعمل الميكروويف	(٥) بقايا طعام موجودة أسفل القرص الدوار أو غير مثبت جيداً في مكانه	يرجى الرجوع إلى "التنظيف" لتنظيف الأجزاء الغير نظيفة

إذا أستمروا جهازك لا يعمل، يرجى الاتصال بمركز خدمة معتمد من **ميانتا** .

٩. الطهي المتعدد

يمكن إعداد وظيفتين للطهي معاً في نفس الوقت، في وظيفة الطهي المتعدد، إذا كانت أحد الوظائف هي فك التجمد، إذا في هذه الحالة، يجب ضبط فك التجمد كوظيفة أولى،
على سبيل مثال: إذا كنت ترغب في فك تجمد الطعام لمدة ٥ دقائق ثم طهي الطعام ب 80% من طاقة الميكروويف لمدة ٧ دقائق، يمكنك تشغيل الفرن حسب الخطوات التالية:
(١) إضغط على زر "Time Defrost" ضغطة واحدة، و ستظهر "dEFT" على الشاشة.
(٢) أدر المفتاح " " لإختيار الوقت اللازم لفك التجمد، حتى تظهر 05:00 على الشاشة.
(٣) إضغط على زر "Microwave" ضغطة واحدة، ستظهر "P100" على الشاشة.
(٤) إضغط على زر "Microwave" مرة أخرى أو أدر المفتاح " " لإختيار 80% من طاقة الميكروويف.
(٥) أدر المفتاح " " لإختيار الوقت اللازم للطهي، حتى تظهر 07:00 على الشاشة.
(٦) إضغط على زر "Start/+30Sec./Confirm" لبدء الطهي، الجرس يرن مرة واحدة معلناً ببدء الوظيفة الأولى، الوقت الخاص بفك التجمد يبدأ بالعد التنازلي، ثم الجرس يرن مرة ثانية معلناً ببدء الوظيفة الثانية، عند الإنتهاء من الطهي، يرن الجرس ٥ مرات.

١٠. وظيفة الإستفسار

(١) في حالة وظيفة "الميكروويف"، "الشواية" و "Combi"، إضغط على زر "Microwave" سيتم عرض الطاقة الحالية للميكروويف لمدة ٣ ثوان، بعد ٣ ثوان، سيعود الفرن إلى الحالة السابقة.
(٢) في حالة الطهي، إضغط على "Kitchen Timer / Clock" لمعرفة الوقت وسيتم عرض الوقت لمدة ٣ ثوان.

١١. قفل أمان الأطفال

للقفل: في وضع الإنتظار، إضغط على "Stop/Clear" لمدة ٣ ثوان، وسوف يكون هناك صفارة طويلة تدل على تفعيل قفل أمان الأطفال وسيتم عرض الوقت الحالي على الشاشة إذا كان تم ضبط الساعة مسبقاً، وإلا ستظهر العلامة [_ _] على الشاشة.
لإلغاء القفل: في وضع القفل، إضغط على "Stop/Clear" لمدة ٣ ثوان، وسوف يكون هناك صفارة طويلة تدل على إلغاء قفل أمان الأطفال.

التنظيف

تأكد من فصل الجهاز عن التيار الكهربائي.
١. قم بتنظيف تجويف الفرن بعد الإستعمال باستخدام قطعة قماش رطبة.
٢. قم بتنظيف الملحقات بالطريقة المعتادة باستخدام الماء والصابون.
٣. يجب تنظيف إطار الباب والأسطح العازلة والأجزاء المجاورة بعناية بواسطة قطعة قماش مبللة عندما تكون متسخة.
٤. لا تستعمل منظفات كاشطة أو مكاشط معدنية حادة لتنظيف زجاج باب الفرن لأنها يمكن أن تخدش السطح، مما قد يؤدي إلى تحطم الزجاج.
٥. **نصيحة للتنظيف:** لتنظيف أسهل لجران تجويف الفرن من بقايا الطعام، ضع نصف ليمونة في وعاء، ثم أضف ٣٠٠ مللي من الماء وسخن الفرن على 100% ميكروويف لمدة ١٠ دقائق، ثم قم بمسح الفرن باستخدام قطعة قماش ناعمة وجافة.

٨. القائمة التلقائية

١) أدر المفتاح "  " إلى اليمين لإختيار القائمة التلقائية. وسيظهر على الشاشة من "A-1" إلى "A-8" تباعاً والتي تعني البييتزا واللحوم والخضار والمعكرونة والبطاطا والأسماك والمشروبات والفشار.

٢) إضغط على زر "Start/+30Sec./Confirm" للتأكيد.

٣) أدر المفتاح "  " لإختيار الوزن الإفتراضي طبقاً للجدول التالي.

٤) إضغط على زر "Start/+30Sec./Confirm" لبدء الطهي.

على سبيل المثال: إذا كنت ترغب في استخدام القائمة التلقائية لطهي ٣٥٠ جرام من السمك، يمكنك تشغيل الفرن حسب الخطوات التالية:

١) أدر المفتاح "  " في إتجاه عقارب الساعة حتى تظهر "A-6" على الشاشة.

٢) إضغط على زر "Start/+30Sec./Confirm" للتأكيد.

٣) أدر المفتاح "  " لإختيار الوزن ، حتى يظهر ٣٥٠ جرام على الشاشة.

٤) إضغط على زر "Start/+30Sec./Confirm" لبدء الطهي.

جدول القائمة التلقائية

المعروض على الشاشة	الوزن	القائمة
٢٠٠	٢٠٠ جرام	A-1
٤٠٠	٤٠٠ جرام	بييتزا
٢٥٠	٢٥٠ جرام	A-2
٣٥٠	٣٥٠ جرام	لحوم
٤٥٠	٤٥٠ جرام	A-3
٢٠٠	٢٠٠ جرام	خضروات
٣٠٠	٣٠٠ جرام	
٤٠٠	٤٠٠ جرام	
٥٠٠	٥٠٠ جرام (مع ٤٥٠ ملل من المياه الباردة)	A-4
١٠٠٠	١٠٠٠ جرام (مع ٨٠٠ ملل من المياه الباردة)	معكرونة
٢٠٠	٢٠٠ جرام	A-5 البطاطس
٤٠٠	٤٠٠ جرام	
٦٠٠	٦٠٠ جرام	
٢٥٠	٢٥٠ جرام	A-6 الأسماك
٣٥٠	٣٥٠ جرام	
٤٥٠	٤٥٠ جرام	
١	١ كوب (حوالي ١٢٠ مللي)	A-7 المشروبات
٢	٢ كوب (حوالي ٢٤٠ مللي)	
٣	٣ كوب (حوالي ٣٦٠ مللي)	
٥٠	٥٠ جرام	A-8 فشار
٨٥	٨٥ جرام	
١٠٠	١٠٠ جرام	

لوحة التعليمات الخاصة بتشغيل "Grill/Combi"

الأمر	المعروض على الشاشة	وقت المايكروويف	وقت الشواية
1	G	0%	100%
2	C-1	55%	45%
3	C-2	36%	64%

على سبيل المثال: إذا كنت ترغب بتشغيل المايكروويف على الوضع Combi-1 أو "C-1" لطهي الطعام لمدة ١٠ دقيقة، يمكنك تشغيل الفرن حسب الخطوات التالية:

- ١) إضغط على زر "Grill/Combi" ضغطة واحدة، ستظهر "G" على الشاشة.
- ٢) إضغط على زر "Grill/Combi" مرة أخرى أو أدر المفتاح "Grill/Combi" لإختيار وضع Combi-1 أو "C-1".
- ٣) إضغط على زر "Start/+30Sec./Confirm" للتأكيد، ستظهر "C-1" على الشاشة.
- ٤) أدر المفتاح "Start/+30Sec./Confirm" لإختيار وقت الطهي حتى يظهر على الشاشة الوقت "10:00".
- ٥) إضغط على زر "Start/+30Sec./Confirm" لبدء الطهي.

ملاحظة: بعد مرور نصف الوقت المخصص للشواء، سوف يرن المايكروويف مرتين، وهذا أمر طبيعي، من أجل الحصول على نتيجة أفضل للشواء، يجب عليك تقليب الطعام ثم إغلاق الباب، وإضغط على زر "Start/+30Sec./Confirm" ليستمر الفرن في عملية الطهي، إذا لم يكن هناك أي عملية أخرى مطلوبة، سوف يستمر الفرن في عملية الطهي.

٤. البدء السريع

- ١) في وضع الإنتظار، إضغط على زر "Start/+30Sec./Confirm" لبدء الطهي بإستخدام 100% من طاقة المايكروويف. كل ضغطة إضافية ستزيد وقت الطهي بمقدار ٣٠ ثانية حتى يصل الوقت إلى ٩٥ دقيقة.
- ٢) في وضع "Microwave"، "Grill/Combi" أو وضع "فك التجمد"، كل ضغطة زر "Start/+30Sec./Confirm" يمكن أن تزيد ٣٠ ثانية على وقت الطهي.
- ٣) في وضع الإنتظار، أدر المفتاح "Grill/Combi" إلى اليسار لإختيار وقت الطهي بإستخدام 100% من طاقة المايكروويف، ثم إضغط على زر "Start/+30Sec./Confirm" لبدء الطهي.

٥. فك التجمد تبعاً للوزن

- ١) إضغط على زر "Weight Defrost" ضغطة واحدة، وستظهر "dEF1" على الشاشة.
- ٢) أدر المفتاح "Grill/Combi" لإختيار وزن الطعام المراد فك تجميده من ١٠٠ إلى ٢٠٠٠ جرام.
- ٣) إضغط على زر "Start/+30Sec./Confirm" لبدء عملية فك التجمد.

٦. فك التجمد تبعاً للوقت

- ١) إضغط على زر "Time Defrost" ضغطة واحدة، وستظهر "dEF2" على الشاشة.
- ٢) أدر المفتاح "Grill/Combi" لإختيار وقت فك التجمد. الوقت الأقصى لفك التجمد هو ٩٥ دقيقة.
- ٣) إضغط على زر "Start/+30Sec./Confirm" لبدء عملية فك التجمد. طاقة المايكروويف في حالة وضع فك التجمد هي "P30" ولا يمكن بتغييرها.

٧. مؤقت المطبخ

- ١) إضغط على زر "Kitchen Timer / Clock" مره واحدة، وسيظهر 00:00 على الشاشة.
 - ٢) أدر المفتاح "Grill/Combi" لإختيار الوقت الصحيح. (الحد الأقصى لوقت الطهي هو ٩٥ دقيقة).
 - ٣) إضغط على زر "Start/+30Sec./Confirm" للتأكيد على الإعداد الذي تم إختياره.
 - ٤) عند الوصول إلى الوقت المحدد، ستنتفضي الساعة. ويرن الجرس ٥ مرات .
- إذا كان قد تم ضبط الساعة على (نظام ٢٤ ساعة)، سيظهر الوقت الحالي على الشاشة.

٢. الطهي باستخدام الميكروويف

إضغط على زر "Microwave"، تظهر "P100" على الشاشة. إضغط على "Microwave" مرات عديدة أو أدر المفتاح "P10" لتبا مع كل ضغطة. إضغط بعد ذلك على زر "Start/+30Sec./Confirm" لتأكيد طاقة الميكروويف التي إختارها. أدر المفتاح "P10" لإختيار وقت الطهي من 00:05 إلى 95:00 إضغط على "Start/+30Sec./Confirm" مرة أخرى لبدء الطهي.

على سبيل المثال: إذا كنت ترغب في إستخدام 80% من طاقة الميكروويف لطهي الطعام لمدة ٢٠ دقيقة، يمكنك تشغيل الفرن حسب الخطوات التالية:

- ١) إضغط على زر "Microwave" ضغطة واحدة، ستظهر "P100" على الشاشة.
- ٢) إضغط على زر "Microwave" مرة أخرى أو أدر المفتاح "P80" لإختيار 80% من طاقة الميكروويف.
- ٣) إضغط على زر "Start/+30Sec./Confirm" لتأكيد، ستظهر "P80" على الشاشة.
- ٤) أدر المفتاح "P10" لإختيار وقت الطهي حتى يظهر على الشاشة الوقت "20:00".
- ٥) إضغط على زر "Start/+30Sec./Confirm" لبدء الطهي.

ملحوظة

الخطوة في مفتاح ضبط الوقت هي كما يلي :

- 0 -- 1 دقيقة: ٥ ثواني
- 1 -- 5 دقائق: ١٠ ثواني
- 5 -- 10 دقائق: ٣٠ ثانية
- 10 -- 30 دقيقة: ١ دقيقة
- 30 -- 95 دقيقة: ٥ دقائق

لوحة التعليمات الخاصة بتشغيل الميكروويف

طاقة المايكروويف	المعروض على الشاشة	الأمر
100%	P100	1
80%	P80	2
50%	P50	3
30%	P30	4
10%	P10	5

٣. الطهي باستخدام الشواية أو Combi

إضغط على زر "Grill/Combi"، تظهر "G" على الشاشة. إضغط على "Grill/Combi" مرات عديدة أو أدر المفتاح "P10" لإختيار الطاقة التي تريدها، ستظهر على الشاشة "G-1"، "G-2" و "C-2"، تبا مع كل ضغطة. إضغط بعد ذلك على زر "Start/+30Sec./Confirm" لتأكيد الطاقة التي إختارها. أدر المفتاح "P10" لإختيار وقت الطهي من 00:05 إلى 95:00 إضغط على "Start/+30Sec./Confirm" مرة أخرى لبدء الطهي.

وظائف ال Combi :

- ٠-١: في هذا الوضع، سوف يبدأ الجهاز العمل كميكروويف فقط (100% طاقة) لنسبة 55% من الوقت المخصص ثم كشواية فقط (100% طاقة) ل45% المتبقية من الوقت المخصص. على سبيل المثال: إذا كان الوقت المخصص هو ١٠٠ ثانية، إذن سوف يعمل الجهاز كميكروويف بأقصى طاقة لمدة ٥٥ ثانية وبعد ذلك سيعمل كشواية بأقصى طاقة لل٤٥ ثانية المتبقية
- ٠-٢: في هذا الوضع، سوف يبدأ الجهاز العمل كميكروويف فقط (100% طاقة) لنسبة 36% من الوقت المخصص ثم كشواية فقط (100% طاقة) ل64% المتبقية من الوقت المخصص. على سبيل المثال: إذا كان الوقت المخصص هو ١٠٠ ثانية، إذن سوف يعمل الجهاز كميكروويف بأقصى طاقة لمدة ٣٦ ثانية وبعد ذلك سيعمل كشواية بأقصى طاقة لل ٦٤ ثانية المتبقية.

تركيب الصينية الدوارة

- (١) لا تقلب الصينية الزجاجية رأساً على عقب، لا ينبغي تقييد حركة الصينية الزجاجية.
- (٢) يجب دائماً استخدام كل من الصينية الزجاجية وحلقة الصينية دائماً أثناء الطهي.
- (٣) يتم وضع جميع الأغذية وأوعية الطعام دائماً على الصينية الزجاجية.
- (٤) إذا حدث شقوق أو كسر في الصينية الزجاجية أو حلقة الصينية، اتصل بأقرب مركز خدمة معتمد.

وضع الجهاز على المنضدة

- قم بإزالة جميع مواد التعبئة والتغليف والاكسسوارات.
- تفقد الفرن جيداً للتأكد من عدم وجود أي علامات للتلف، مثل الخدوش أو كسر الباب. تجنب استخدام الجهاز إذا كان تالفاً.
- الحذرة: قم بإزالة الطبقة الواقية من على سطح جسم فرن الميكروويف.
- لا تقم بإزالة الغطاء البني الفاتح "الميك" المثبت داخل تجويف الفرن لحماية المجنثون.

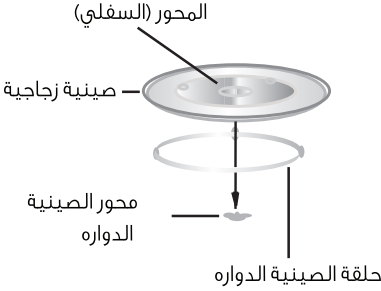

التركيب

- اختر سطح مستو يوفر أكبر مساحة مفتوحة لفتحات التهوية.

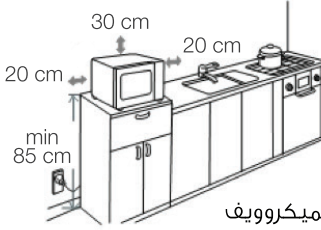

- (١) الحد الأدنى لارتفاع التركيب هو ٨٥ سم.
- (٢) يوجه السطح الخلفي للجهاز ناحية الحائط، اترك مسافة فاصلة لا تقل عن ٣٠ سم فوق الفرن، كما يجب ترك مسافة ٢٠ سم على الأقل بين جدران الفرن و أي حائط مجاور.
- (٣) لا تقم بنزع الأرجل من أسفل الفرن.
- (٤) إن حجب فتحات الدخول و / أو فتحات الخروج قد يؤدي إلى تلف الفرن.
- (٥) ضع الفرن أبعد ما يمكن عن أجهزة الراديو والتلفزيون. تشغيل فرن الميكروويف قد يسبب تشويشاً على الراديو أو استقبال التلفزيون.
- (٦) قم بتوصيل الفرن الخاص بك بمأخذ تيار منزلي قياسي. تأكد من أن الجهد والتردد هو نفس الجهد والتردد الموضح على ظهر الجهاز.

تحذير: لا تضع الفرن الخاص بك على أجهزة طهي أخرى أو غيرها من الأجهزة الحرارية. إذا كان مثبت بالقرب من أو فوق مصدر للحرارة، يمكن أن يتضرر الفرن و يسقط الضمان في هذه الحالة.



الأسطح الخارجية قد تكون ساخنة أثناء التشغيل

تعليمات تشغيل الجهاز

١. ضبط الساعة

١. عندما يتم توصيل الميكروويف بالكهرباء، يظهر على الشاشة المضيئة "00:00" و يرن الجرس مرة واحدة.
 - (١) اضغط على زر "Kitchen Timer / Clock" مرتين لإختيار وظيفة الساعة، أرقام الساعات تومض على الشاشة.
 - (٢) أدر المفتاح " لضبط أرقام الساعة، يجب أن يكون الوقت المُدخّل بين 0-23.
 - (٣) اضغط على زر "Kitchen Timer / Clock" مره أخرى، أرقام الدقائق تومض على الشاشة.
 - (٤) أدر المفتاح " لضبط أرقام الدقائق، يجب أن يكون الوقت المُدخّل بين 0-95.
 - (٥) اضغط على زر "Kitchen Timer / Clock" لإنهاء عملية إعداد الساعة، سوف تومض العلامة ":" والوقت سيضيء.
- ملاحظة: (١) الساعة لا تعمل إذا كان لم يتم توصيل الميكروويف بالكهرباء.
- (٢) خلال عملية إعداد الساعة، إذا كنت اضغط على "Stop/Clear"، سيعود الميكروويف إلى الوضع السابق تلقائياً.

الآمن للإستخدام في الميكروويف فقط. اتبع تعليمات الشركة المصنعة. ينبغي أن يستخدم فقط الأنواع المكتوب عليها " آمن للإستخدام في الميكروويف ". بعض الحاويات البلاستيكية تلين عندما يكون الطعام ساخناً في الداخل. يجب أن يتم عمل فتحات أو شقوق تهوية في "أكياس الغليان" أو الأكياس البلاستيك المغلقة بإحكام وفقاً لتوجيهات الصانع.

يستخدم فقط الأنواع المكتوب عليها " آمن للإستخدام في الميكروويف ". تستخدم لتغطية الطعام أثناء الطهي للاحتفاظ بالرطوبة. لا تسمح للأغطية البلاستيكية بلمس الطعام.	الاعطية البلاستيكية
الآمن للإستخدام في الميكروويف فقط. (موازين الحرارة للحوم والحلوى).	موازين الحرارة
يستخدم كغطاء لمنع الطرطشة والاحتفاظ بالرطوبة.	ورقة الشمع

المواد التي يجب تجنب استخدامها داخل الميكروويف

ملاحظات

الأواني

قد تسبب حدوث قوس كهربائي. يفضل نقل الطعام إلى طبق ميكروويف آمن.	صينية الومنيوم
قد تسبب حدوث قوس كهربائي. يفضل نقل الطعام إلى طبق ميكروويف آمن.	علبة طعام كرتون مع مقبض معدني
المعدن يحمي الطعام من طاقة الميكروويف. التقليل المعدني قد يسبب حدوث قوس كهربائي.	الأواني المعدنية أو الأواني ذات الأطار المعدني
قد تسبب حدوث قوس كهربائي ويمكن أن تسبب حريقاً في الفرن.	الروابط المعدنية الملتوية
يمكن أن تسبب حريق في الفرن.	الأكياس الورقية
قد تذوب أو تلوث السائل الذي بداخلها عند تعرضها لدرجات حرارة مرتفعة.	أطباق الغوم
سوف يجف الخشب عند استخدامه في فرن الميكروويف. وقد يتعرض إلى التشقق أو الكسر.	الخشب

تجهيز فرن الميكروويف الخاص بك أسماء أجزاء الفرن والاكسسوارات

قم بإزالة جميع مواد التغليف من الفرن ومن التجويف الداخلي للفرن
الفرن الخاص بك يأتي مع الملحقات التالية:

- صينية زجاجية دوارة
- حلقة الصينية الدوارة
- كتيب التعليمات

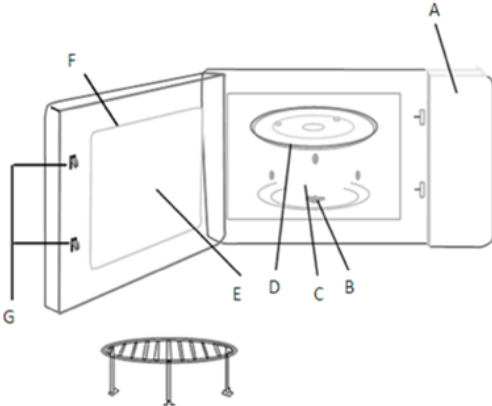

رف شواء (سلسلة الأفران المزودة بالشواية)

- A. لوحة التحكم
- B. محور الصينية الدوارة
- C. حلقة الصينية الدوارة
- D. الصينية الزجاجية الدوارة
- E. نافذة للمراقبة
- F. مجموعة الباب
- G. نظام قفل الأمان

تحذير خطر الإصابة الشخصية

من الخطورة لأي شخص آخر غير الفني المختص القيام بأي صيانة أو عملية إصلاح تتضمن رفع الغطاء الذي يوفر حماية ضد التعرض لطاقة الميكروويف.

الأواني المستخدمة

انظر الإرشادات الموجودة "المواد التي يمكن استخدامها داخل الميكروويف أو التي يجب تجنب استخدامها داخل الميكروويف".

قد يكون هناك بعض الأواني غير المعدنية التي قد تكون غير آمنة للاستخدام داخل الميكروويف. في حالة الشك، يمكنك اختبار الإناء موضع الشك باستخدام الأختبار التالي:

إختبار الإناء

١. قم بملء وعاء آمن للإستخدام داخل الميكروويف ب ٢٥٠ مللى (١ كوب) من الماء البارد جنباً إلى جنب مع الإناء الذي نريد إختباره.

٢. قم بالطهي على الطاقة القصوى لمدة ١ دقيقة.

٣. ألمس الإناء الفارغ بحذر، إذا كان دافئ، لا تقوم باستخدامه للطهي في الميكروويف.

٤. لا تتجاوز وقت الطهي عن ١ دقيقة.

المواد التي يمكن استخدامها داخل الميكروويف

الأواني	ملاحظات
أطباق التحمير	اتبع إرشادات الشركة المصنعة. يجب أن يكون الجزء السفلي من الطبق على بعد ٥ مم على الأقل فوق الصينية الدوارة. قد يؤدي الإستخدام غير الصحيح لكسر الصينية الدوارة.
أدوات المائدة	إستخدام الأدوات الآمنة في الميكروويف فقط. اتباع تعليمات الشركة المصنعة. لا تستخدم الأطباق المشققة أو المشطوبة.
البرطمانات الزجاجية	قم بإزالة الغطاء دائماً. إستخدمه فقط لتسخين الطعام ، حتي يصبح الطعام دافئ. معظم البرطمانات الزجاجية ليست مقاومة للحرارة و ربما تتعرض للكسر.
الأواني الزجاجية	الأواني الزجاجية المقاومة لحرارة الفرن فقط. تأكد من عدم وجود أي تقليم معدني. لا تستخدم الأطباق المشققة أو المشطوبة.
أكياس للطهي في الفرن	اتبع تعليمات الشركة المصنعة. لا تغلق الأكياس باستخدام الرابطة المعدنية. قم بعمل فتحات في الأكياس للسماح للبخار بالخروج منها.
الأطباق والأكواب الورقية	تستخدم في الطهي/التسخين قصير الأجل فقط. لا تترك الأطباق والأكواب الورقية في الفرن دون مراقبة أثناء الطهي.
المناشف الورقية	تستخدم لتغطية الطعام لإعادة تسخين وامتصاص الدهون. تستخدم بإشراف للطهي على المدى القصير فقط.
ورق الزبدة	يستخدم كغطاء لمنع الطرشة أو يلف به الطعام للطهي بالبخار.

- لا تترك السلك معلقاً على حافة الطاولة أو المنضدة.
- يجب أن يتم تقليب محتويات أوعية الطعام وزجاجات الرضاعة للأطفال، كما يجب فحص درجة الحرارة قبل الإستهلاك لتجنب الحروق.
- قد يحدث عند إستخدام الميكروويف في تسخين السوائل تأخر الغليان والפורان ، لذا يجب توخي الحذر عند التعامل مع الأوعية.
- يمكن إستخدام هذا الجهاز من قبل أشخاص ذوي القدرات الجسدية، الحسية أو العقلية المنخفضة أو عند عدم وجود الخبرة والمعرفة لديهم إذا تم الإشراف عليهم أو أعطيت لهم التعليمات بشأن استخدام الأجهزة من قبل الشخص المسؤول عن سلامتهم.
- يجب أن يتم ملاحظة الأطفال أثناء إستخدام الجهاز للتأكد من عدم العبث به. هذا الجهاز غير مخصص للتشغيل
- بإستخدام مؤقت خارجي أو نظام تحكم منفصل عن بعد.
- ينبغي ألا تستخدم ماكينات التنظيف بالبزاز.
- عندما يتم تشغيل الجهاز، تصبح الأسطح وأجزاء الجهاز ساخنة. لذا يجب توخي الحذر لتجنب لمس عناصر التسخين داخل الفرن. يجب أن تبقى الأطفال أقل من ٨ سنوات من العمر بعيداً ما لم يتم الإشراف عليهم بشكل مستمر.
- يجب وضع السطح الخلفي للميكروويف ناحية الحائط.
- يجب ألا تضع هذا الميكروويف في خزانة المطبخ ما لم يكن قد تم اختباره داخل خزانة من قبل.
- لا تقوم بإستخدام الجهاز ما لم يتوفر خط التأريض في المبنى أو عن طريق إضافة جهاز فصل التيار المتبقي (RCD) مع قابس ثنائي الطرف.

برجاء قراءة هذه التعليمات بعناية والاحتفاظ بها للرجوع إليها مستقبلاً

للحد من خطر إصابة الأشخاص بالتوصيل بالطرف الأرضي خطر

- مخاطر الصدمة الكهربائية.
- عند لمس بعض المكونات الداخلية يمكن أن تسبب إصابات خطيرة للأشخاص أو الوفاة.
- لا تقوم بتفكيك هذا الجهاز.

تحذير

- مخاطر الصدمة الكهربائية: - سوء استخدام الطرف الأرضي يمكن أن يتسبب في حدوث صدمة كهربائية. لا تقوم بتوصيل الجهاز بمنفذ التيار الكهربائي حتى يتم تثبيت الجهاز و توصيله بطرف أرضي بشكل صحيح.
- يجب توصيل هذا الجهاز بطرف أرضي. في حالة حدوث ماس كهربائي، الطرف الأرضي يقلل من خطر حدوث صدمة كهربائية من خلال توفير طرف هروب للتيار الكهربائي.
- قد تم تجهيز هذا الجهاز بكابل له طرف أرضي مع قابس تأريض. يجب توصيل القابس بمأخذ مثبت بشكل صحيح بمنزل الأرض.

قم بإستشارة فني مؤهل

- إذا لم يتم فهم تعليمات التوصيل بالطرف الأرضي بشكل جيد أو إذا كان هناك شك حول ما إذا كان قد تم توصيل الجهاز بطرف أرضي بشكل صحيح.
- إذا كان من الضروري استخدام كابل إطالة استخدم فقط كابل مزود ب ٣ أطراف.
- ١. الجهاز مزود بكابل طاقة قصير للحد من المخاطر الناجمة عن التشابك أو التعثر فوق كابل طويل.
- ٢. إذا تم استخدام سلك طويل أو سلك إطالة:
- أ) يجب أن تكون القدرة الكهربائية لمجموعة الكابل أو سلك الإطالة على الأقل مماثلة للقدرة الكهربائية للجهاز.
- ب) يجب أن يكون سلك الإطالة به ٣ أطراف وقابل للتوصيل بالأرض.
- ج) يجب ترتيب سلك الإطالة بحيث لا تتركه معلق على حافة الطاولة أو المنضدة حيث يمكن سحبه بواسطة الأطفال أو التعثر فوق الكابل .

تعليمات السلامة

يرجى قراءة إرشادات الإستعمال بعناية قبل إستعمال المنتج للمرة الأولى. الإستعمال المخالف للإرشادات التالية، يعفى **ميانتا** من أي مسؤولية ويلغي الضمان.

- لا تحاول تشغيل هذا الفرن مع الباب مفتوحاً لأن هذا يمكن أن يؤدي إلى التعرض إلى طاقة الميكروويف الضارة. إنه من المهم عدم كسر أو العبث بمفاتيح الأمان التي تبقى الباب مغلقاً.
- لا تضع أي جسم بين الوجه الأمامي وباب الفرن أو السماح للشحوم أو بقايا المنظفات لتتراكم على الأسطح العازلة.
- تحذير: في حالة تلف الباب أو تلف الأسطح العازلة، يجب عدم تشغيل الفرن ويرجى الإتصال بمركز خدمة معتمد من **ميانتا**.
- في حالة عدم الحفاظ على الفرن في حالة نظيفة، سوف يؤدي هذا إلى تلف السطح وبالتالي يمكن أن يؤثر سلباً على العمر الافتراضي للجهاز وقد ينجم عنه خطر محتمل.
- تحذير: ينبغي عدم تسخين السوائل وغيرها من الأطعمة في حاويات محكمة الغلق لأنها معرضة للإنفجار.
- تحذير: من الخطر تولي أي شخص من غير المختصين أعمال الصيانة أو الإصلاح والتي تتضمن إزالة الغطاء الواقي من التعرض لطاقة الميكروويف.
- يجب إبقاء الجهاز وكابيل الطاقة الكهربائي بعيداً عن متناول الأطفال أقل من 8 سنوات.
- استخدم فقط الأدوات المناسبة للاستخدام داخل أفران الميكروويف.
- يجب تنظيف الفرن بانتظام بإزالة بقايا الطعام منه.
- عند تسخين أو طهي الطعام في حاويات بلاستيكية أو ورقية، عليك بمتابعة الفرن نظراً لإمكانية حدوث اشتعال.
- في حالة ملاحظة تصاعد دخان، يجب إيقاف أو فصل الجهاز عن التيار الكهربائي وإبقاء الباب مغلقاً من أجل منع تسرب أي السنة للهب.
- لا تقوم بطهي الطعام على نحو أزيد من اللازم.
- لا تقوم باستخدام تجويف الفرن لأغراض التخزين. لا تقوم بتخزين الأشياء، مثل الخبز والبسكويت،... الخ داخل الفرن.
- قم بفك أربطة السلك وإزالة الورق أو الحاويات / الأكياس البلاستيكية من المقابض المعدنية من قبل وضعها داخل الفرن.
- قم بتركيب أو تثبيت هذا الفرن فقط وفقاً لتعليمات التثبيت الموضحة في هذا الكتيب فقط.
- لا يمكن تسخين البيض غير منزوع القشرة والبيض المسلوق كاملاً في الميكروويف إذ قد ينفجر حتى بعد إنتهاء التسخين.
- تم تصميم هذا الجهاز للإستخدام في التطبيقات المنزلية والتطبيقات المماثلة لها مثل:
 - العاملين في المطابخ في المحلات التجارية والمكاتب وبيئات العمل الأخرى.
 - من قبل العملاء في الفنادق والموتيلات وغيرها من البيئات السكنية من نفس النوع.
 - البيوت الزراعية.
 - البيئات من نوع "مبيت وإفطار".
- في حالة تلف كابل الطاقة الكهربائي، يجب أن يتم استبداله من قبل الشركة المصنعة، مراكز الخدمة المعتمدة أو الأشخاص المؤهلين لذلك من أجل تجنب المخاطر.
- لا تقوم بتخزين أو إستخدام هذا الجهاز في الهواء الطلق.
- لا تستخدم هذا الفرن بالقرب من المياه، في مكان رطب أو بالقرب من حمام السباحة.
- عندما يتم تشغيل الجهاز، درجة حرارة الأسطح الخارجية قد تكون مرتفعة. قد تصبح الأسطح ساخنة أثناء الاستخدام. يجب الحفاظ على كابل الطاقة الكهربائي بعيداً عن الأسطح الساخنة كما يجب عدم تغطية أي من فتحات التهوية في الفرن.





Mienta®

Microwave - Blaze - MW32617A

Instruction Manual

www.mienta.fr